



الإمارات العربية المتحدة
وزارة التربية والتعليم

5 | عام المجتمع
4 | YEAR OF COMMUNITY
UAE

نحن
الإمارات
WE THE UAE
2031

2025-2026

العربية جمعنا

سلسلة تعليمية للناطقين بغيرها



المستوى

01

العربية

سلسلة تعليمية للناطقين بغيرها

كتاب الطالب
المستوى الأول

المجلد الأول



1446 - 1447 هـ / 2025 - 2026 م

دلائل رموز الغلاف

لون الحلقة الأولى

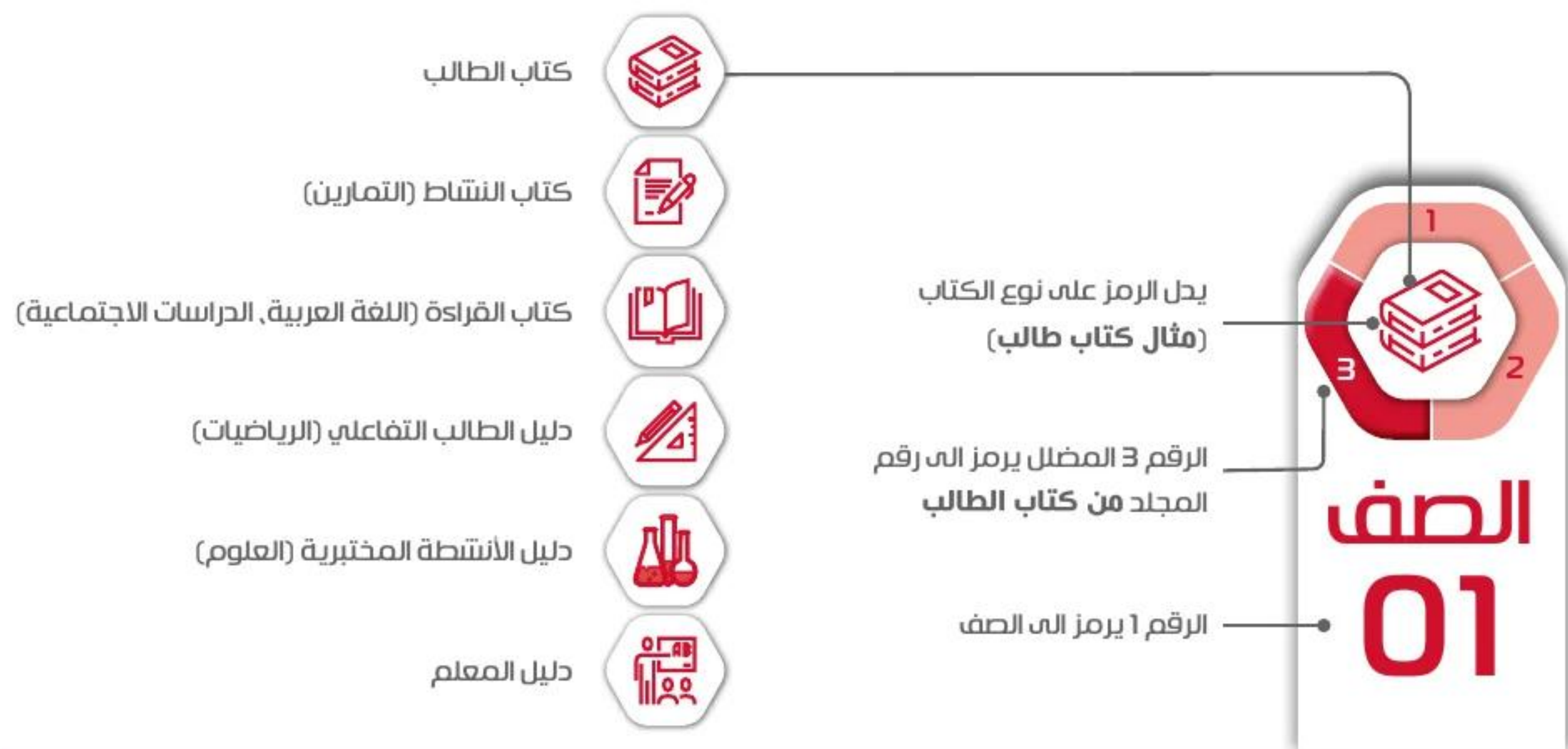

مركز اتصال وزارة التربية والتعليم
اقتراح - استفسار - شكوى

80051115

www.moe.gov.ae

Info@moe.gov.ae

بسم الله الرحمن الرحيم

المقدمة

الحمد لله رب العالمين، والصلاة والسلام على أشرف المرسلين، سيدنا محمد وعلى آله وصحبه أجمعين،
وبعد،

فهذا كتاب اللغة العربية للناطقين بغيرها، للمستوى الأول. وهو كتاب واحد يجمع النصوص
والأنشطة، حتى يكون تعلم اللغة العربية لطيفاً وخفيفاً وممتعاً، ويجتمع كل ما يتعلق بها في مكان
واحد.

الكتاب مكون من وحدتين:

- التعارف
- كلماتي الأولى

وتتضمن كل وحدة خمسة دروس، تتناول موضوعات تهتم أي طالب في هذا المستوى، وهي بصورة
عامة تُعدّ مدخلاً صوتياً وموضوعياً لتعلم اللغة العربية واكتسابها لمن لا خبرة له بها من قبل، عبر
موضوعات حياتية يومية، وباستثمار مهارات الاستماع والمحادثة بصورة مكثفة في هذا المستوى
وحضور القراءة والكتابة بنسبة أقل منهما.

وقد حرصنا عند بناء هذا الكتاب على أن تبدأ معظم الدروس بنص استماع، تتلوه أنشطة تحفز
المتعلم على فهم المسموع وتوظيفه في أحاديث أولية يقارب بها اللغة الجديدة التي سيشعر
بالحماس لتعلمها نظراً لكونها تقدم له في هذا المستوى عبر نصوص غنائية لطيفة ومحبة، سواء من
حيث الكلمات أو الألحان، وعبر الألعاب التعليمية التي تجمع المرح والتعلم في الوقت نفسه.

وقد راعت لجنة التأليف في بناء هذا الكتاب -وهو ضمن سلسلة لتعليم اللغة العربية للناطقين
بغيرها تبدأ من هذا المستوى حتى المستوى العاشر- جوانب التطوير المتعددة التي أكدت عليها
الوثيقة المطورة المعتمدة في وزارة التربية والتعليم في الإمارات، من مثل:

- الحداثة: في الموضوعات، والنصوص، والأفكار.
- البساطة: في الأفكار، واللغة، والنصوص.
- المتعة: لأنها ليست مجرد دروس جامدة، الهدف منها تغطية نواتج التعلم فقط، بل هي أغانٍ وألعاب لغوية، وغير لغوية، تُمارَس فيها اللغة الحقيقية التي يحتاجها الطالب في حياته اليومية.

ويجب أن نذكر أننا حاولنا الانطلاق من السياق لتطوير المضمون، ومنه لتطوير إستراتيجيات خاصة بهذا المنهج، مع استثمار الكثير من الإستراتيجيات التعليمية المعروفة، وتوظيفها في سياقاتها المناسبة.

ومن المهم أن نوّكد أيضا أن هذه الدروس بُنيت على التكامل والتوازن والتدرج في الطرح والتلقي والتطبيق، مع الإيمان بأن الطالب هو محور العملية التعليمية، وكل ما يحيط به ابتداء من المعلم إلى البيئة المدرسية بكل مكوناتها ما هي إلا مسيرات تحرك العملية التعليمية من نقطة إلى أخرى وصولا إلى الهدف في كل مستوى.

ومن المتوقع أن يواجه المتعلم صعوبات في بداية تعلمه أي شيء جديد، خصوصا إن كان يتعلم لغة ثانية مُحاطة ببعض التحديات الخاصة بها أساسًا، لكن أي صعوبة قد يواجهها المتعلم في سعيه لتحقيق نواتج التعلم المحددة لكل درس هي أمر طبيعي في البدايات، ولجنة التأليف على يقين تام بأنها لن تعدو كونها مرحلة انتقالية لدخول عالم من الفهم والتطبيق والتحليل والإبداع، حين يألف المتعلم اللغة الجديدة بأصواتها ومفرداتها وأساليبها ونصوصها.

وختامًا، نتمنى للطلاب الناطقين بغير العربية أوقاتًا جميلة مع اللغة العربية التي نأمل أن يحبوها ويستمتعوا بتعلمها عبر صفحات هذا الكتاب، كما نتمنى للزملاء المعلمين والمعلمات التوفيق في مهمتهم الجليلة التي سيحصدون ثمارها الطيبة عاجلا وأجلا بإذن الله..

والله من وراء القصد..

لجنة التأليف



6

الوَحْدَةُ الْأُولَى - التَّعَارُفُ

6 التَّحِيَّةُ

16 أَلْوَانُ

26 الْمَشَاعِرُ

36 أَرْقَامُ

46 أَشْكَالُ

56

الوَحْدَةُ الثَّانِيَّة - كَلِمَاتِي الْأُولَى

56 الْأُسْرَةُ

66 الْجِسْمُ

76 الطَّعَامُ

86 الْمِهَنُ

96 أَيَّامُ الْأُسْبُوعِ

التَّحِيَّةُ

نَوَاتجِ التَّعَلُّمِ:

- ★ LNG.01.1.1.XX.001 يُطَوِّرُ وَعْيًا بِأَنْمَاطِ التَّنْغِيمِ عِنْدَ الاسْتِمَاعِ.
- ★ LNG.01.1.2.XX.001 يَسْتَمِعُ وَيَسْتَجِيبُ اسْتِجَابَةً مُنَاسِبَةً لِلْأَقْرَانِ وَالْكِبَارِ.
- ★ LNG.01.3.1.XX.002 يَلْفِظُ كَلِمَاتٍ تَعَلَّمَهَا بِاسْتِخْدَامِ التَّنْغِيمِ وَالنَّبْرِ الصَّحِيحَيْنِ.



قاموسي المصور

قَلَمٌ



طَاوِلَةٌ



كِتَابٌ



كُرْسِيٌّ



حَقِيْبَةٌ



مَدْرَسَةٌ



مَسَاءٌ



صَبَاحٌ



الكلمات البصريّة:
هذا - هذه

التحية

1 أَسْتَمِعُ لِأَغْنِيَةِ (أَهْلًا أَهْلًا)



2 أَعِدُّ النَّقَاطَ، وَاتَّبِعِ الأَرْقَامَ.

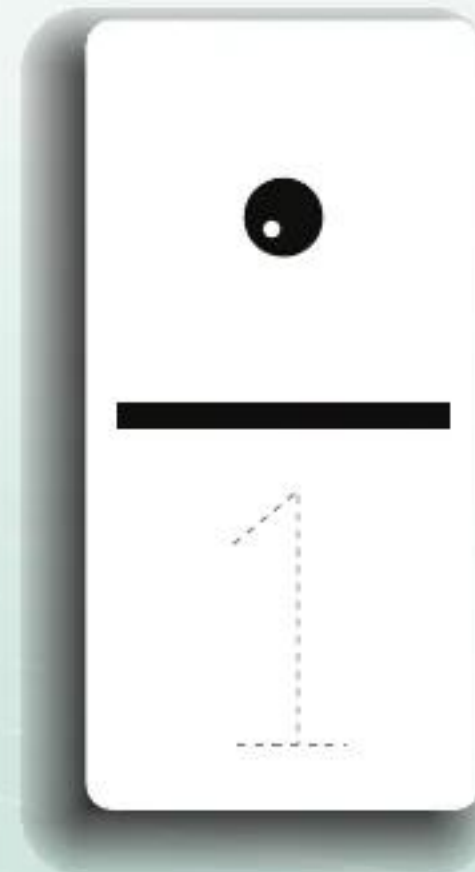
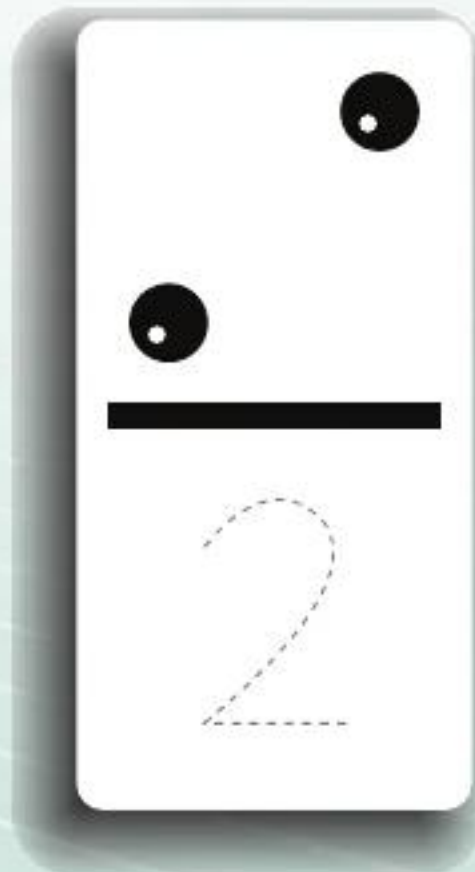
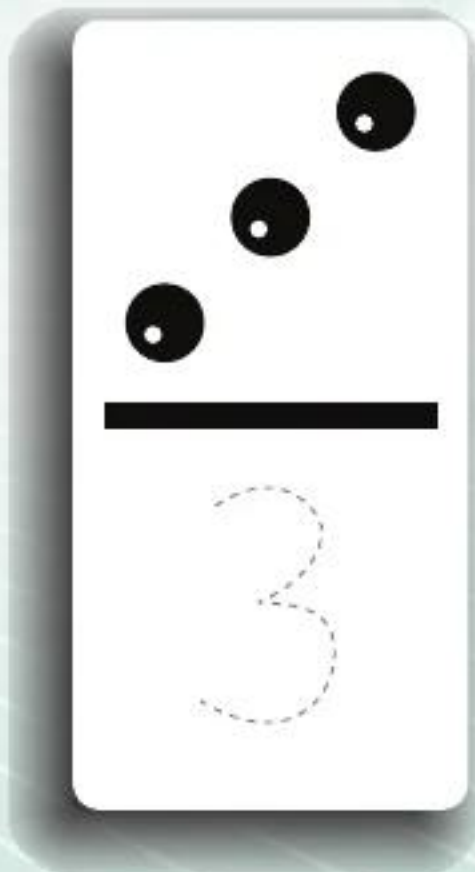

3 أَصِلْ الْجُزءَ بِمَا يُشْبِهُهُ.



★ أَتَّبِعِ النَّقَاطَ، ثُمَّ أَلَوْنِ الرَّسُومَاتِ.



التَّحِيَّةُ

1 أَسْتَمِعُ لِأُغْنِيَّةٍ (اِفْتَحُوا كُتُبَكُمْ)



اِفْتَحُوا كُتُبَكُمْ



2 أَسْتَمِعُ لِلْجَوَارِ، ثُمَّ أَحَاكِيهِ مَعَ زَمِيلِي.



2
وَعَلَيْكُمْ
السَّلَامُ

1
السَّلَامُ
عَلَيْكُمْ

4
بِحَيْرٍ، الْحَمْدُ لِلَّهِ.

3
كَيْفَ
حَالُكَ؟



3 اتعرف الأفعال



أغلق الكتاب



افتح الكتاب



اسمع



انظر

4 استمع إلى المعلم ثم ألون الدوائر في كل عمود بحسب القدر المسموع.



التحية

1 أَسْتَمِعُ لِأَغْنِيَةِ (صَبَاحِ الْخَيْرِ)، وَأَشِيرُ.



2 أَسْتَمِعُ مَرَّةً أُخْرَى وَأَرَدُّ.

3 أَعِدُّ الْقَصَافِيرَ، ثُمَّ أَلَوْنُهَا.

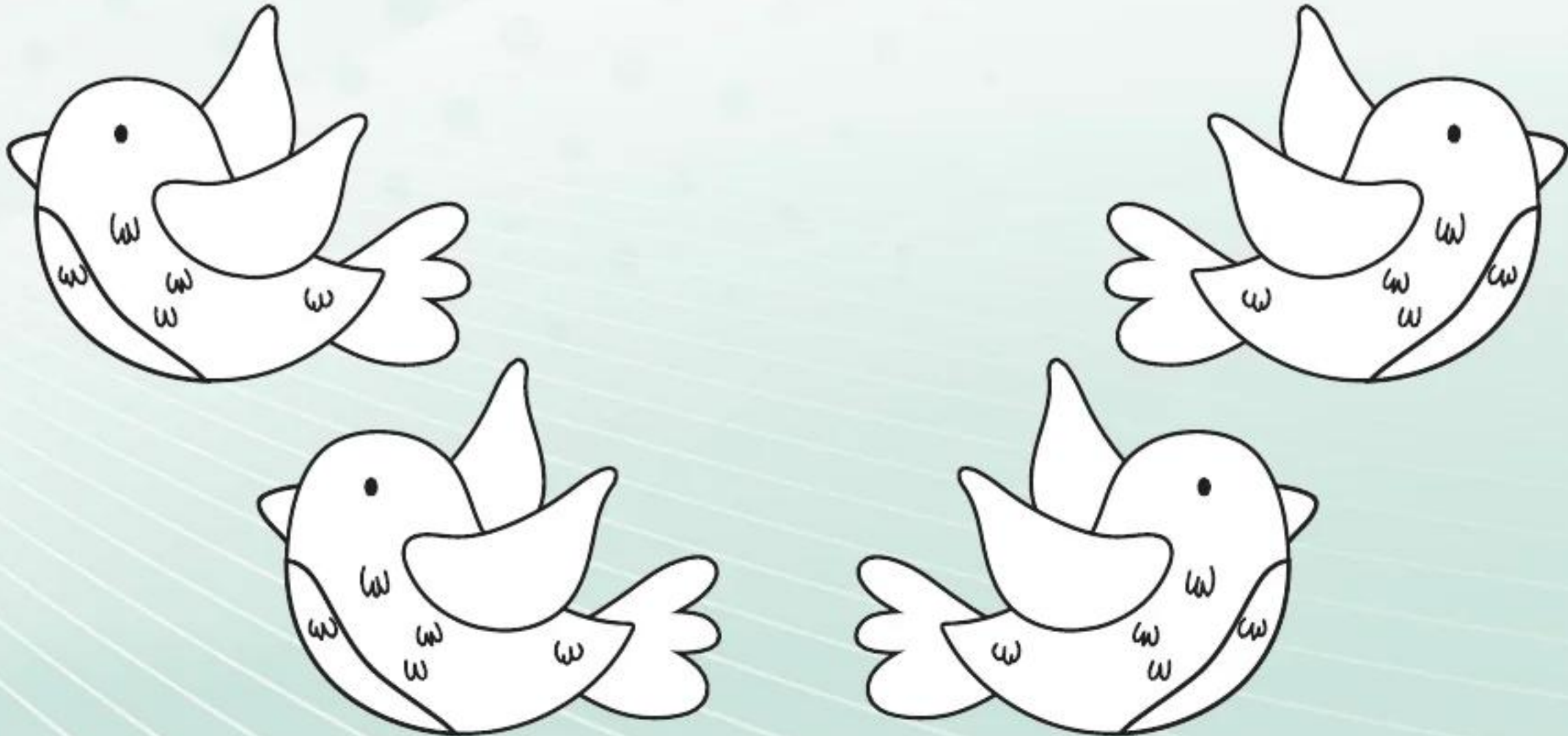

4 أَصِلْ كُلَّ كَفٍّ بِالْكَفِّ الَّتِي تُشَبِّهُهَا.

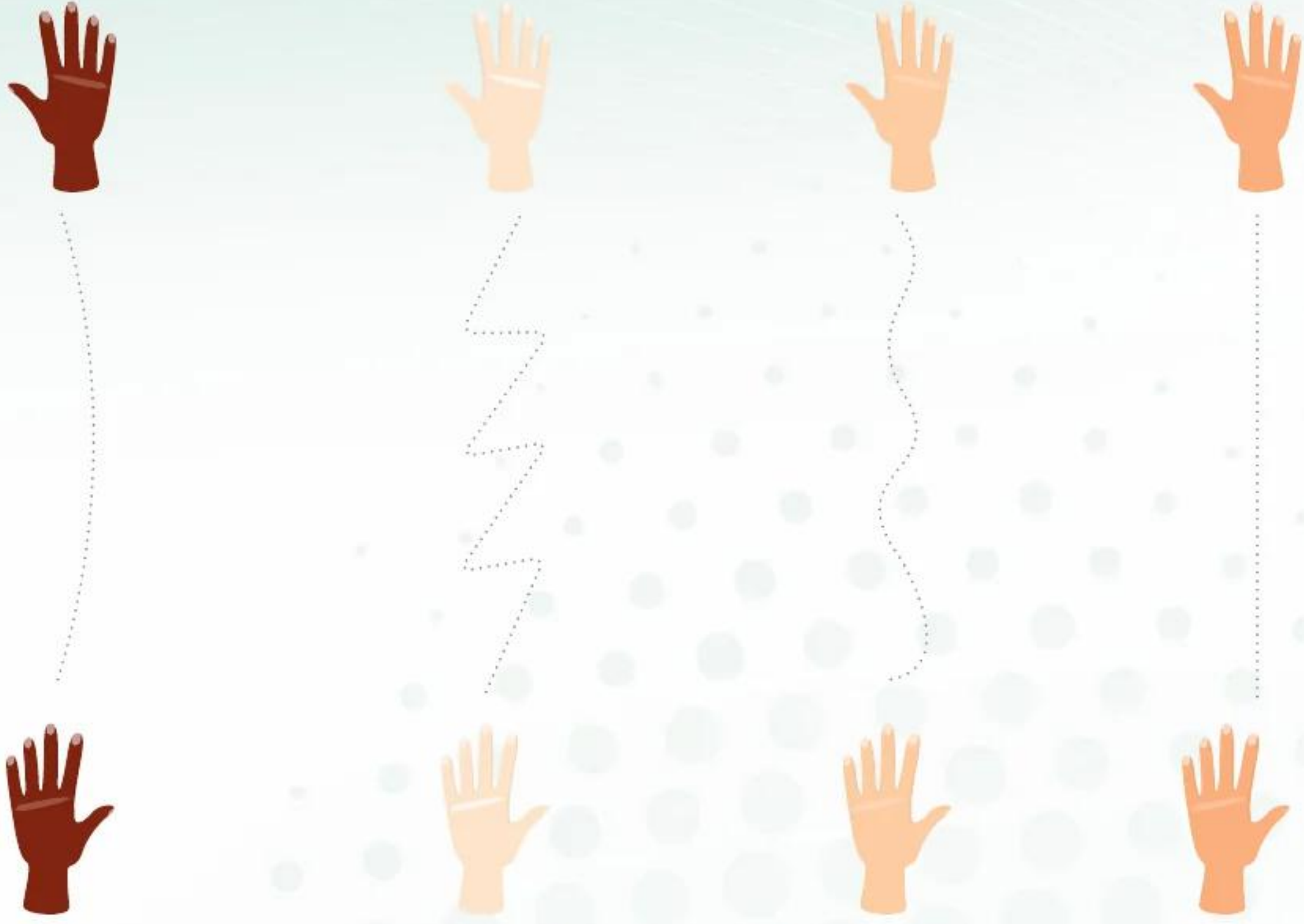

5 اتَّبِعِ الْأَسْهُمَ نَحْوَ الْوَقْتِ الْمُنَاسِبِ لِكُلِّ نَشَاطٍ.



التَّحِيَّةُ

1 أَسْتَمِعُ، وَأَنْظُرُ، وَأَشِيرُ.



2 أَصِلْ لِأَكْمِلِ النَّقْطَ.

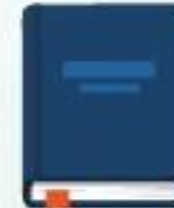



3 أَسْتَمِعُ، وَأَحْوِطُ الرَّقْمَ الصَّحِيحَ.



1

4



3

2



1

4



3

4



1

2

4 أَرَدُّ الْكَلِمَةَ، وَأَلَوِّنُ الرَّسْمَةَ.

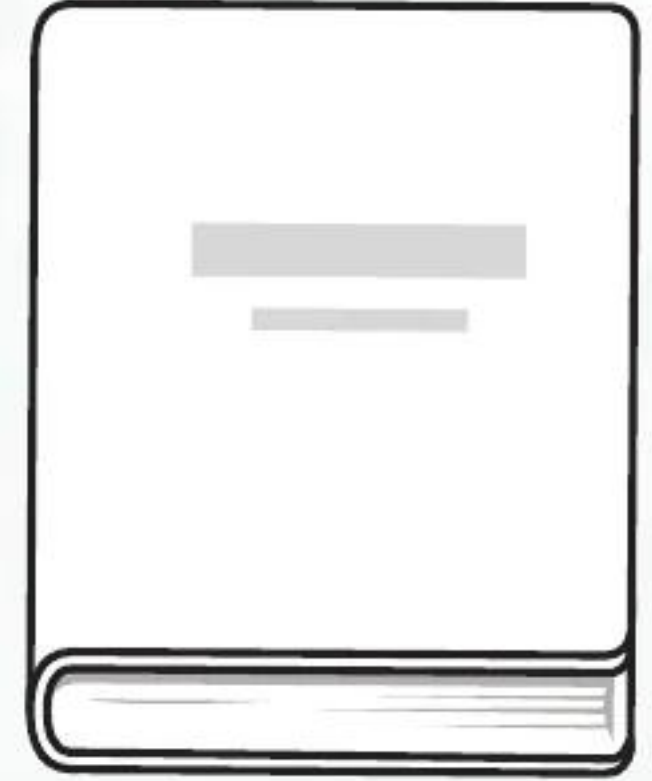

ألوان

نواتج التعلّم:

- ★ LNG.01.1.1.XX.001 يُطَوَّرُ وَعَيًّا بِأَنْمَاطِ التَّنْغِيمِ عِنْدَ الاسْتِمَاعِ.
- ★ LNG.01.1.1.XX.002 يَسْتَمِعُ وَيُحَدِّدُ الْوَحْدَةَ الصَّوْتِيَّةَ.
- ★ LNG.01.1.2.XX.001 يَسْتَمِعُ وَيَسْتَجِيبُ اسْتِجَابَةً مُنَاسِبَةً لِلْأَقْرَانِ وَالْكِبَارِ.
- ★ LNG.01.3.1.XX.002 يَلْفِظُ كَلِمَاتٍ تَعَلَّمَهَا بِاسْتِخْدَامِ التَّنْغِيمِ وَالنَّبْرِ الصَّحِيحَيْنِ.
- ★ LNG.01.4.1.XX.001 يَكْتُبُ كِتَابَةً صَحِيحَةً حُرُوفًا، مُتَحَرِّكًا مِنَ الْيَمِينِ إِلَى الْيَسَارِ.





قاموسي المصوّر



أَبْيَضُ



أَحْمَرُ



أَخْضَرُ



أَزْرَقُ



أَلْوَنُ



أَلْوَانُ



أَسْوَدُ



أَصْفَرُ

الكلمات البصريّة:
يُحِبُّ - أَسْوَدُ

ألوان

1 أَسْتَمِعُ لِأَغْنِيَةِ (أَلْوَانٍ).



2 أَسْتَمِعُ مَرَّةً أُخْرَى، وَآرَدُّدًا.

3 أَتَعْرِفُ صَوْتَ (أ).



4 أَصِلُ الْعِبَارَاتِ بِاللَّوْنِ الْمُنَاسِبِ.



★ أَنَا أَحِبُّ اللَّوْنَ الْأَحْمَرَ.

★ أَنَا أَحِبُّ اللَّوْنَ الْأَصْفَرَ.

★ أَنَا أَحِبُّ اللَّوْنَ الْأَبْيَضَ.

★ أَنَا أَحِبُّ اللَّوْنَ الْأَسْوَدَ.

5 أَكْرَزُ الْعِبَارَاتِ السَّابِقَةَ، وَأُفَيِّرُ صَوْتِ (أ).

6 أَرْسُمُ عِلْمَ بِلَادِي فِي الْمُسْتَطِيلِ، وَأَلْوَنُهُ.

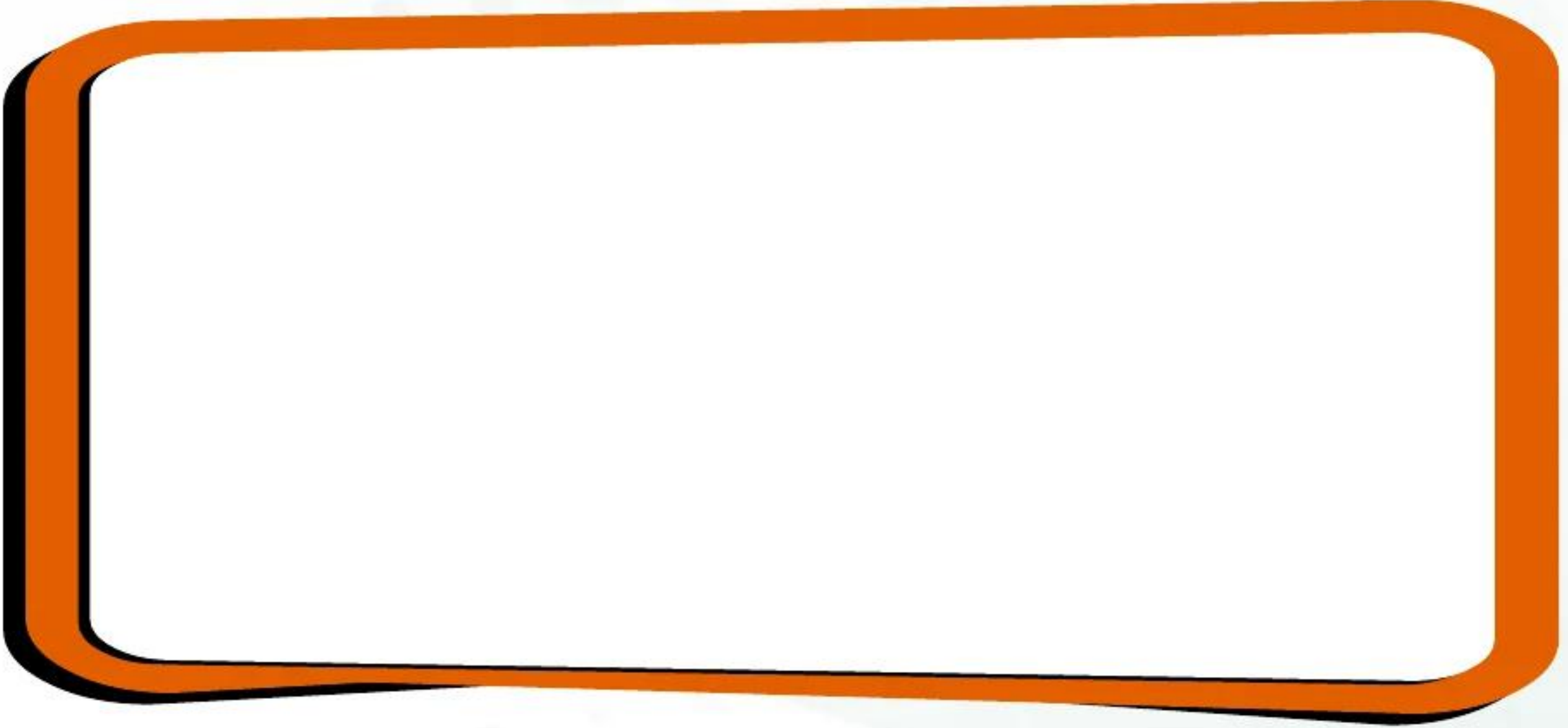

7 أَتَحَدِّثُ مَعَ أَصْدِقَائِي عَنْ بِلَادِي.

ترديد عبارة (أنا أحب): أنا أحب بلادي، أنا أحب الأحمر، أنا أحب كرة القدم.

ألوان

1 أَسْتَمِعْ لِقِصَّةِ (بِرِّ- بَحْرٍ).



2



1



4



3



2 أَسْتَمِعُ لِلْكَلِمَاتِ مِنْ مُعَلِّمِي، وَأَرَدُّ صَوْتِ (ب).

2



بَحْرٍ ب



بِرِّ ب



بَدْرٍ ب

3 أَلْعَبُ مَعَ زُمَلَائِي لُعْبَةَ (بِرٍّ / بَحْرٍ) بِمُسَاعَدَةِ الْمُعَلِّمِ.

4 أَتَتَّبِعُ الْخُطُوطَ.



5 أَرَدُّ الْكَلِمَاتِ، وَأُمَيِّرُ صَوْتِ (ب).

بِقَرًا

ب

بِرٍّ

ب

بَحْرٍ

ب

بَحْرٍ

ب

6 أَكْتُبُ حَرْفَ (ب).

ب

ب

ب

ب

ألوان

أَسْتَمِعُ لِلْكَلِمَاتِ ، وَأُشِيرُ.



فِي سَلَّةِ الْفَوَاكِهِ



2 أَكْرُرُ الْإِسْتِمَاعَ ، وَأَرَدُّدُ.

3 أَسْتَمِعُ وَأَرَدُّدُ ، وَأُمَيِّزُ صَوْتِ (ت) فِي بَعْضِ الْكَلِمَاتِ.



ت



ت



ت



ت

ترديد الألوان: أحمر - حمراء، أخضر - خضراء، أسود - سوداء، أبيض - بيضاء... إلخ



4 ألون الفواكه بألوانها المناسبة، وأرّد اللون.

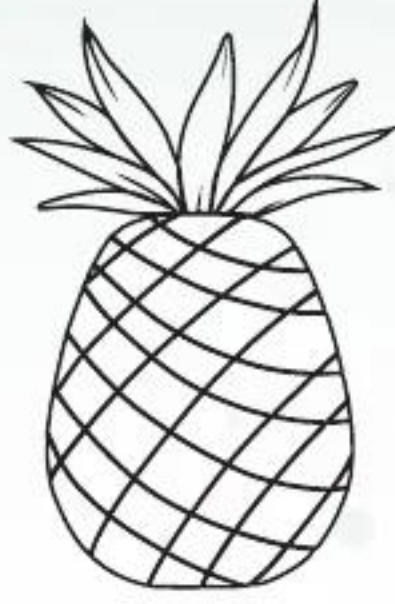

5 أرسم الفاكهة التي أحبها في الفراغ هنا.

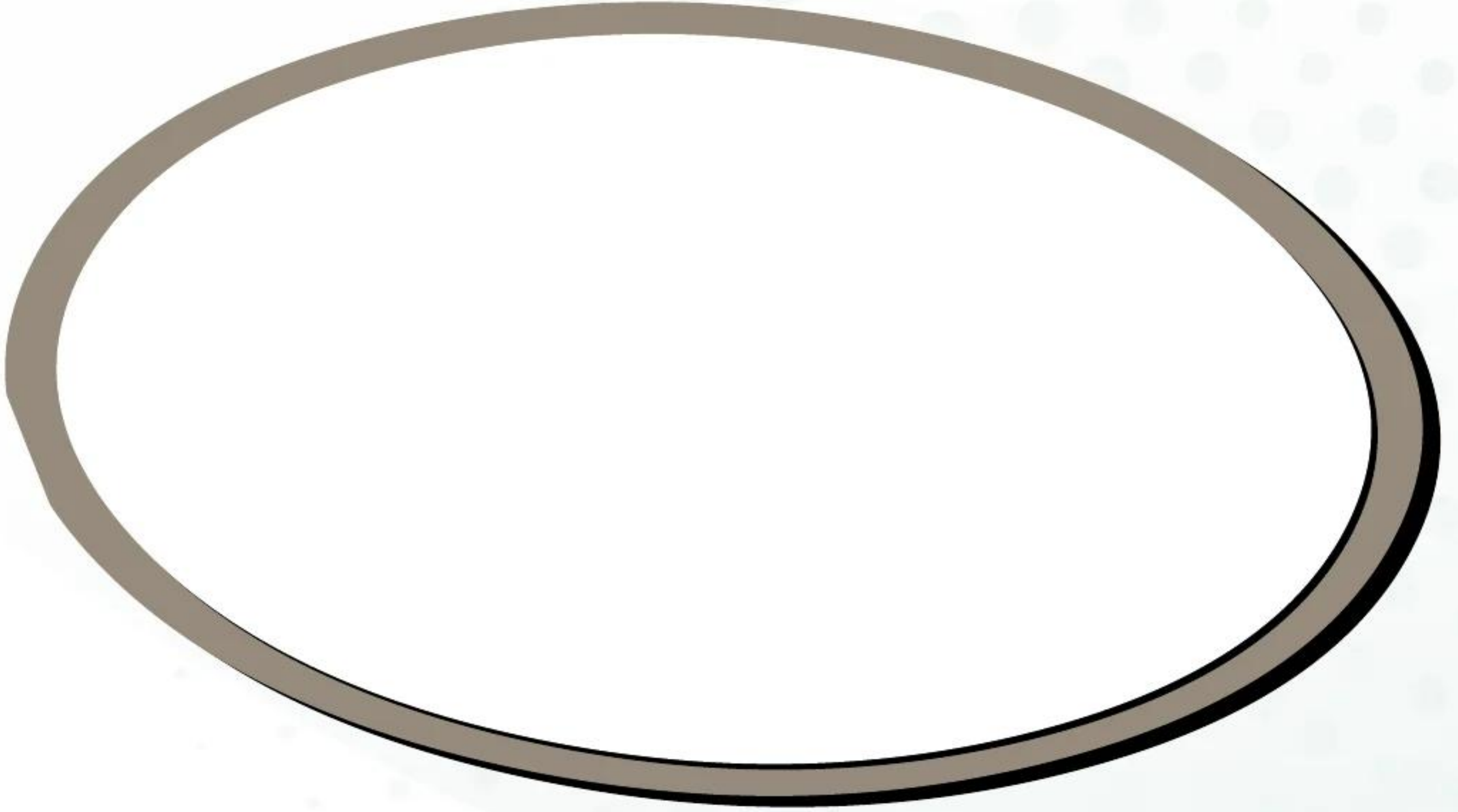

6 أتتبع حرف (ت)، ثم أكتبه بنفسي.



ألوان

أَسْتَمِعُ لِمَعْلَمِي وَأَرُدُّ.

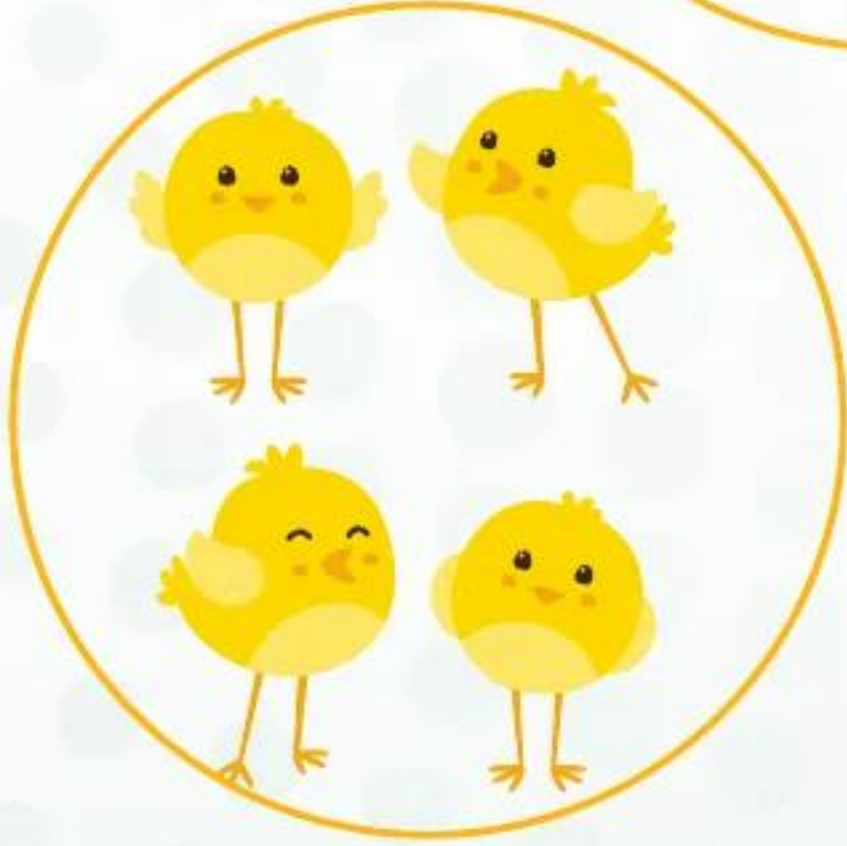

أَعِدُّ الْعُنَاصِرَ فِي الرَّسْمَاتِ، وَأَكْتُبُ عَدَدَهَا فِي الْمَرْبَعِ.

2



3 أَرَدَدَ وَأَمَيَزَ صَوْتِ (ث).



4 أَصِلْ كُلَّ رَقْمٍ بِمَا يُنَاسِبُهُ، ثُمَّ أَلَوْنِ الرَّسُومَاتِ.

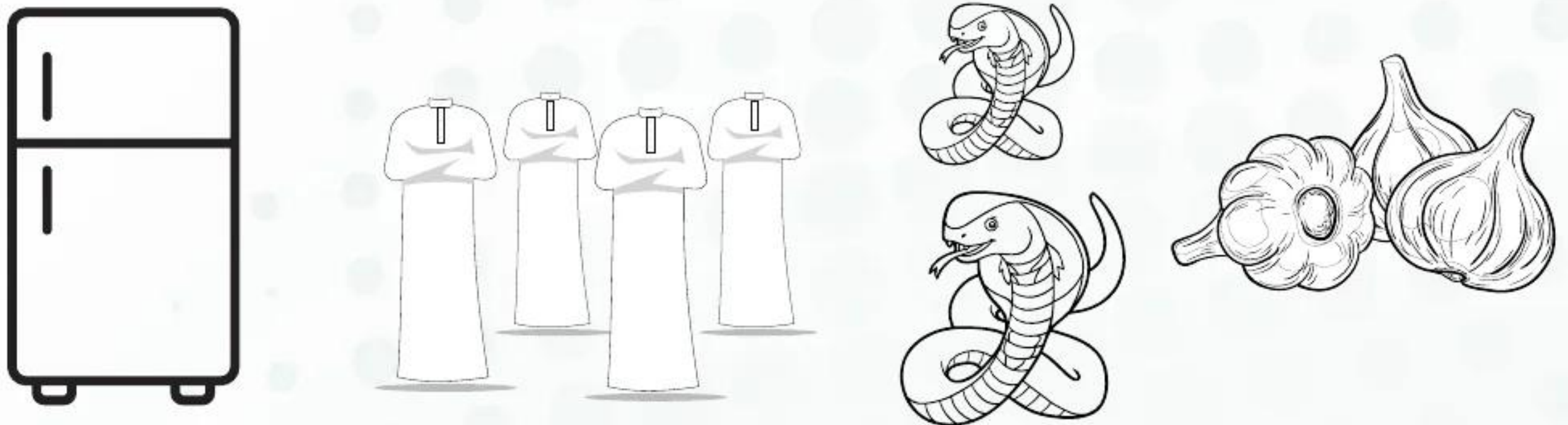

6 أَتَّبِعْ حَرْفَ (ث)، ثُمَّ أَكْتُبْهُ بِنَفْسِي.



المشاعر

نواتج التعلم:

- ★ LNG.01.1.1.XX.001 يُطَوِّرُ وعياً بأنماطِ التَّنْغِيمِ عندَ الاستِماعِ.
- ★ LNG.01.1.1.XX.002 يَسْتَمِعُ وَيُحَدِّدُ الوَحْدَةَ الصَّوتِيَّةَ.
- ★ LNG.01.1.2.XX.001 يَسْتَمِعُ وَيَسْتَجِيبُ استجابةً مُناسبةً للأقرانِ والكِبَارِ.
- ★ LNG.01.3.1.XX.002 يَلْفِظُ كَلِمَاتٍ تَعَلَّمَهَا بِاستِخدامِ التَّنْغِيمِ والنَّبْرِ الصَّحِيحَيْنِ.
- ★ LNG.01.3.3.XX.003 يُجِيبُ عَنَ أسئلةٍ في مَوَضيعَاتٍ مألوفةٍ.
- ★ LNG.01.4.1.XX.001 يَكْتُبُ حُرُوفًا كِتَابَةً صَحِيحَةً مُتحرِّكًا مِنَ اليمينِ إلى اليسارِ.



قاموسِي المَصَوَّر

سَعِيدٌ



خَجُولٌ



خَائِفٌ



حَزِينٌ



دَاخِلٌ



خَارِجٌ



جَمَلٌ



جِدَارٌ



الكَلِمَاتُ البَصْرِيَّةُ:
تَحْتَ - هُنَاكَ

المشاعر

أَسْتَمِعُ لِقِصَّةِ (جَمَلٍ جَمِيلٍ).



جَمَلٌ جَمِيلٌ



أَتَعَرَّفُ مَعَانِيَ الْكَلِمَاتِ، وَأُمَيِّزُ صَوْتِ (ج).



جِدَارٌ



جَمَلٌ



جَدٌّ

أَسْتَمِعُ لِلْكَلِمَاتِ، وَأَلْحِظُ الْإِيْقَاعَ.



جَمَلٌ - جَمِيلٌ

جَمَلٌ - جَمَلٌ

جَمِيلٌ - جَمِيلٌ

جَمِيلٌ - جَمِيلٌ

4 أَصِلْ بَيْنَ جَدِّي وَأَغْرَاضِهِ فَقَط.

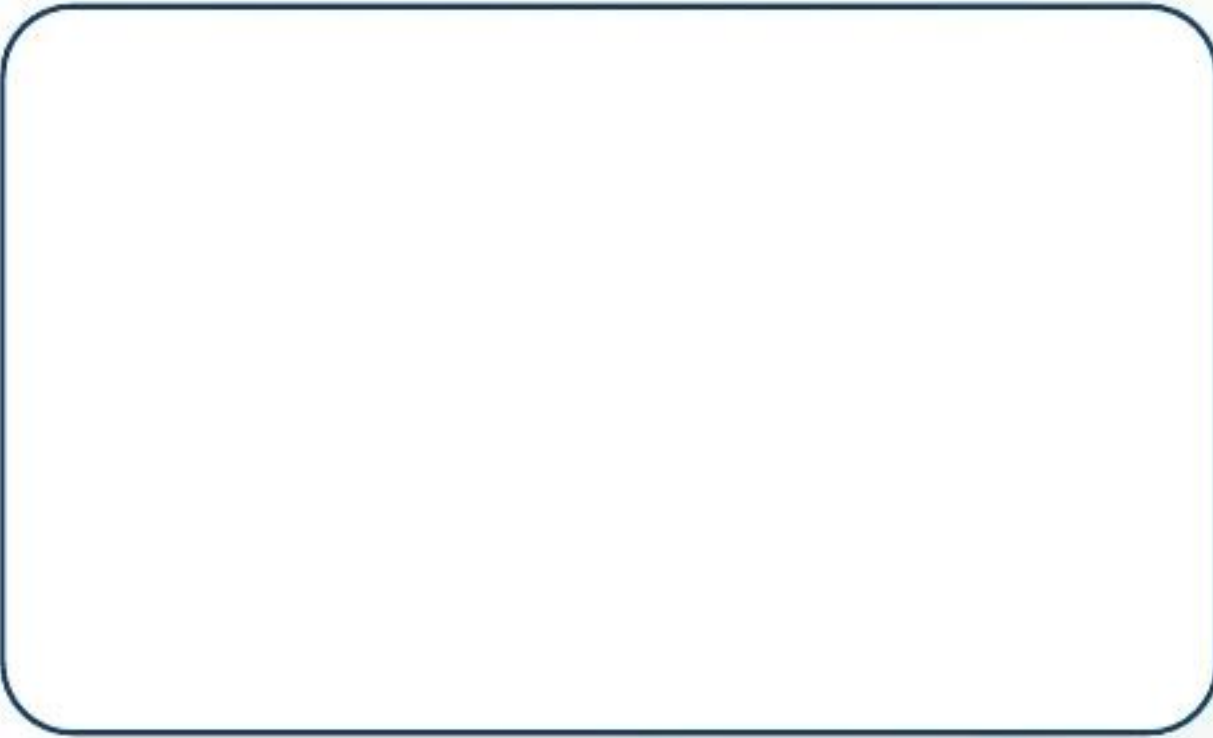

أَلَوْنُ جَوَازِ سَفَرِي يَلْوَنُهُ الْحَقِيقِيُّ.

5

6 أَتَتَّبِعُ حَرْفَ (ج)، ثُمَّ أَكْتُبُهُ بِنَفْسِي.

6



المشاعر



أستمع لِقِصَّةِ (كُلِّ يَوْمٍ)، وَأُشِيرُ لِلرَّسُومَاتِ.



أرتب الأَحْدَاثَ، ثُمَّ ألوِّنُهَا.

2



3 أساعدُ البنت لتصل لِمَنْزِلِها.

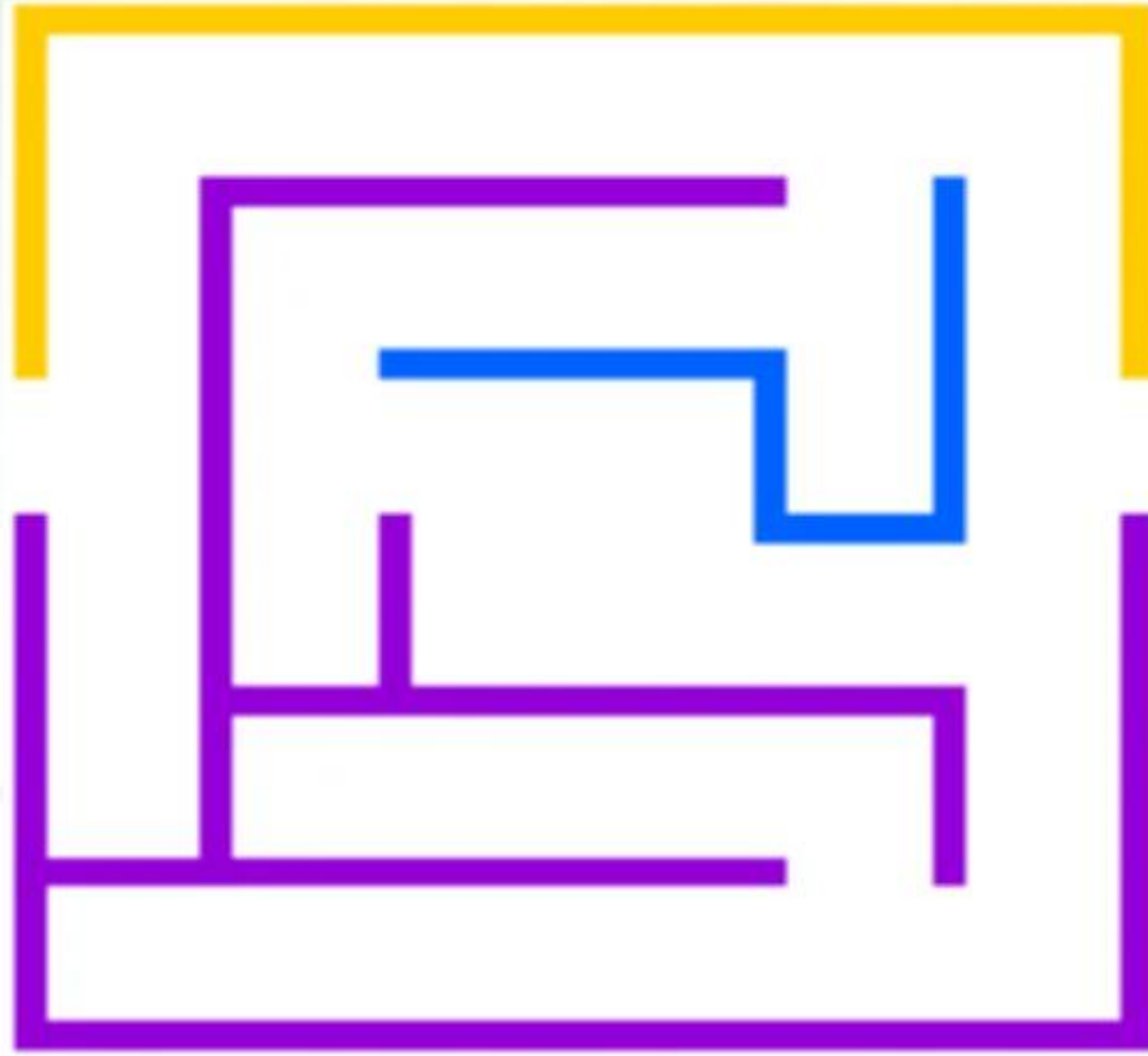

4 اتعرّف صَوْت (ح) في الكَلِمَاتِ الآتِيَةِ.

أنطق صوت (ح) في الكلمات.

حِناءٌ

حَقِيبةٌ

حوتٌ

حَمَلٌ - جَمَلٌ

حَبَلٌ - حَبْلٌ

5 أُمَيِّزْ حَرْفَ (ج) و(ح).

6 اتتبعْ حَرْفَ (ح)، ثُمَّ اكْتُبْهُ بِنَفْسِي.

ح

ح

ح

ح

ترديد الأفعال الروتينية: أصحو، آكل، أدرس، أذهب، أعب، أستمع.

المشاعر



أَسْتَمِعُ، وَأَنْظُرُ، وَأَشِيرُ.



أَسْتَمِعُ قِرَّةً أُخْرَى، وَأَرَدُّدًا.



أَمَيِّزُ صَوْتِ (خ)، وَأَرَدُّدَةً.



خَارِجٌ



خَجُولٌ



خَائِفٌ

ترديد عبارات مثل: هذا سعيد، هذا فلان، هذا جمل.. إلخ

4 أَخَذَ الْكَلِمَاتِ الَّتِي تَبْدَأُ بِصَوْتِ (خ)، وَأَلَوْنَ رُسُومَاتِهَا.

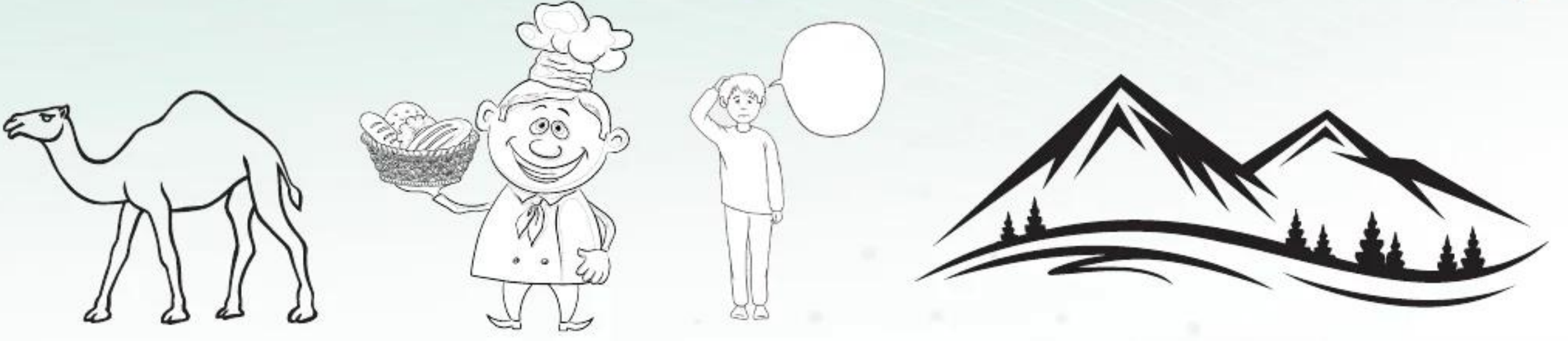

5 اتَّبِعِ النَّقَاطَ لِأَكْمِلِ الرَّقْمَ (5).



6 أَحْوَظْ (5) خِرَافٍ وَأَلْوْنَهَا.

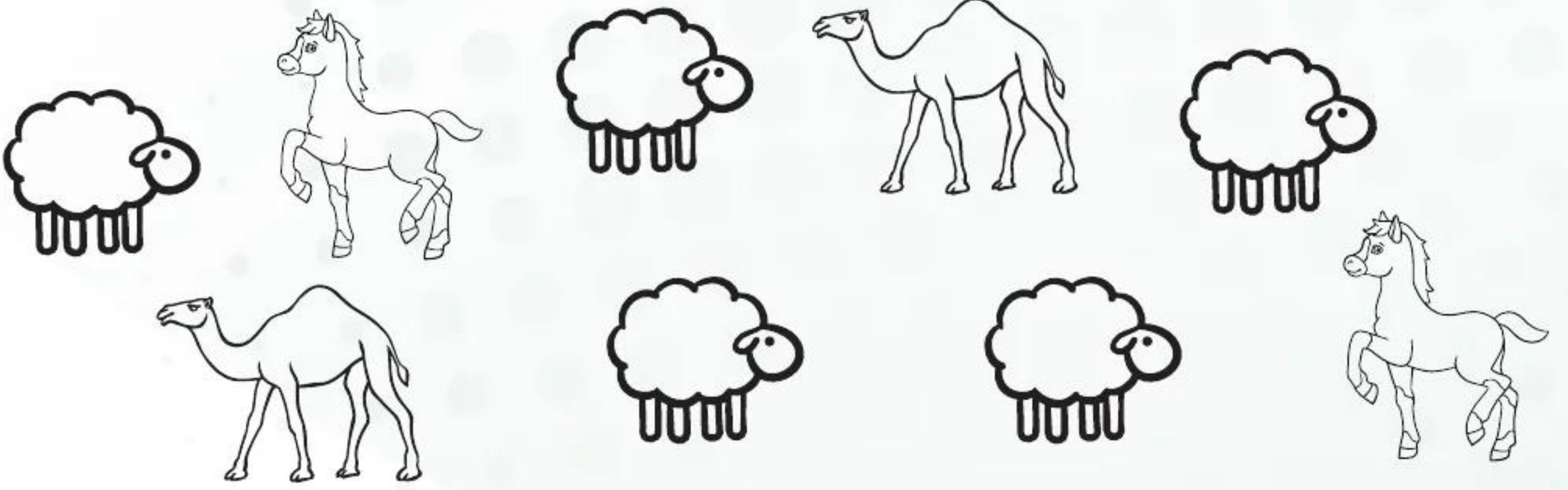

7 اتَّبِعِ الْحُرُوفَ، ثُمَّ أَكْتُبْهَا بِنَفْسِي.



المشاعر



أَسْتَمِعُ وَأَنْظُرُ وَأَشِيرُ.



دينار



درهم



دولار



روبية

أَسْتَمِعُ مَرَّةً أُخْرَى، وَأُرَدِّدُ.

2

أُمَيِّزُ صَوْتِ (د) فِي الْكَلِمَاتِ السَّابِقَةِ.

3

أَسْتَمِعُ وَأُحَاكِي.

4



2
يَدْرَهُمِ وَاحِدٍ

4
هَذَا بِخَمْسَةِ دَرَاهِمٍ.

1
بِكَمْ هَذَا الْقَلَمُ؟

3
وَهَذَا الدَّفْتَرُ؟



5 أَلْوَنُ الرَّسُومَاتِ الَّتِي تَبْدَأُ بِحَرْفِ (د).

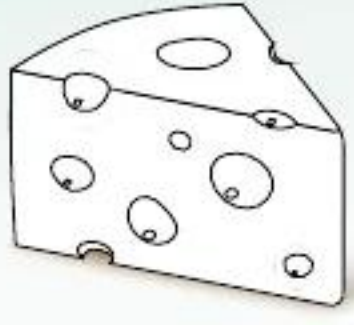

6 أَمَيِّزْ حَرْفَ (د) مِنْ بَيْنِ الْحُرُوفِ الْأُخْرَى، وَأَخَوِّطْهُ.

ح ب خ
د د د ا
ب ث

7 أَتَّبِعْ حَرْفَ (د)، ثُمَّ أَكْتُبْهُ بِنَفْسِي.



أَرْقَامٌ

نَوَاتِجُ التَّعَلُّمِ:

- ★ LNG.01.1.1.XX.001 يُطَوِّرُ وَعِيًّا بِأَنْمَاطِ التَّنْغِيمِ عِنْدَ الاسْتِمَاعِ.
- ★ LNG.01.1.1.XX.002 يَسْتَمِعُ وَيُحَدِّدُ الْوَحْدَةَ الصَّوْتِيَّةَ.
- ★ LNG.01.1.2.XX.001 يَسْتَمِعُ وَيَسْتَجِيبُ اسْتِجَابَةً مُنَاسِبَةً لِلْأَقْرَانِ وَالْكَبَارِ.
- ★ LNG.01.3.1.XX.002 يَلْفِظُ كَلِمَاتٍ تَعَلَّمَهَا بِاسْتِخْدَامِ التَّنْغِيمِ وَالنَّبْرِ الصَّحِيحَيْنِ.
- ★ LNG.01.3.3.XX.003 يُجِيبُ عَنَ أَسْئَلَةٍ فِي مَوْضُوعَاتٍ مَأْلُوفَةٍ.
- ★ LNG.01.4.1.XX.001 يَكْتُبُ حُرُوفًا كِتَابَةً صَحِيحَةً مُتَحَرِّكًا مِنَ الْيَمِينِ إِلَى الْيَسَارِ.





قاموسِي المَصَوِّرُ

ثَلَاثَةٌ

3

إِثْنَانُ

2

وَاحِدٌ

1

سِتَّةٌ

6

خَمْسَةٌ

5

أَرْبَعَةٌ

4

سَمِينٌ



سَرِيعٌ



الكَلِمَاتُ البَصْرِيَّةُ:

هو - هي - هم

أرقام



أَسْتَمِعُ وَأَسِيرُ.

أَغْنِيَّةُ (مَا الْقَدَدُ؟)



2

أَسْتَمِعُ وَأَعِيدُ.

ذ



ترديد عبارات مثل: هذا قط، هذه قطة... إلخ

3 أرسمُ كَفِي، ثم أكتبُ الأرقامَ على كلِّ إصبع.



جميع الحقوق © محفوظة لوزارة التربية والتعليم لإيصال هذه الصفحة أو جزء منها أو تخزينها في نطاق استعادة المعلومات، أو نقلها بأي شكل من الأشكال، من دون إذن مسبق من الناشر.

4 أُمَيِّرُ صَوْتِ حَرْفِ (ذ).



ذَيْلٌ

ذ



ذَيْبٌ

ذ



ذَهَبٌ

ذ

أرقام

أَكْتُبِ الْعِدَّةَ عَلَى كُلِّ بِالْوَنَةِ، ثُمَّ أَلْوِنُهَا بِأَلْوَانٍ جَمِيلَةٍ.



2 أَعِدِّ بِالْوَنَاتِ، وَأَكْتُبِ عِدَّتَهَا فِي الْمُرَبَّعِ.



3 أَتَعَرَّفُ صَوْتِ (ر) فِي الْكَلِمَاتِ الْآتِيَةِ.



رَمَانٌ



رَجُلٌ



رِمَالٌ

4 أصل الأرقام بما يناسبها، وأكّرر العبارات بعد مُعلمي.



1

2

3

4

5

6

5 أتتبع حرف (ر)، ثم أكتبه بنفسي.

5

Three empty boxes for writing practice, each containing a dotted outline of the letter 'ر' (Ra) for tracing.

A large empty box for independent writing practice.

أرقام

تُوجَدُ أَشْيَاءٌ مُخْتَبِئَةٌ فِي اللُّوْحَةِ، أَسْمَعُ النَّصْرَ وَأَبْحَثُ عَنْهَا.



أَكْتُبُ الأَعْدَادَ فِي المَرَبَّعَاتِ أَدْنَاهُ بِجِوَارِ كُلِّ شَيْءٍ.

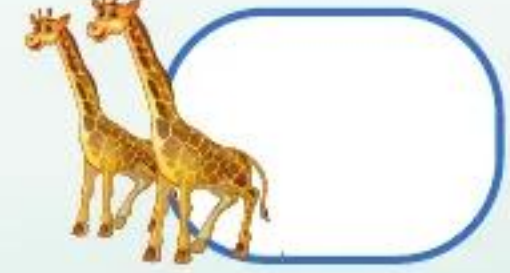
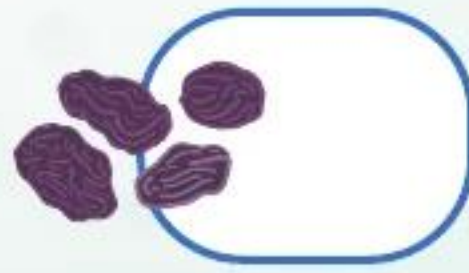
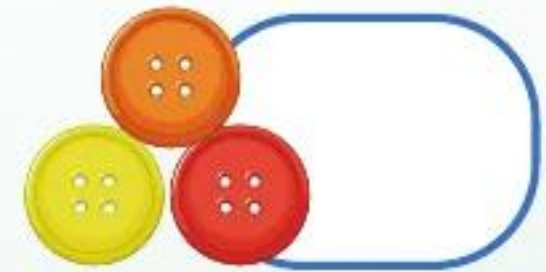
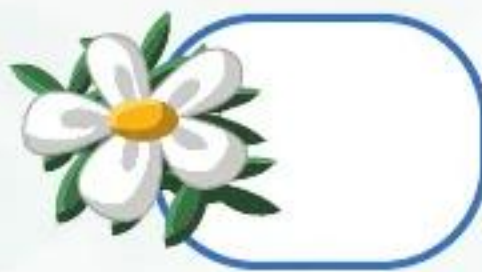

أَسْتَمِعُ لِمُعَلِّمِي، وَأَلْوَنُ الرِّسْمَاتِ الَّتِي تَبْدَأُ بِصَوْتِ (ز).

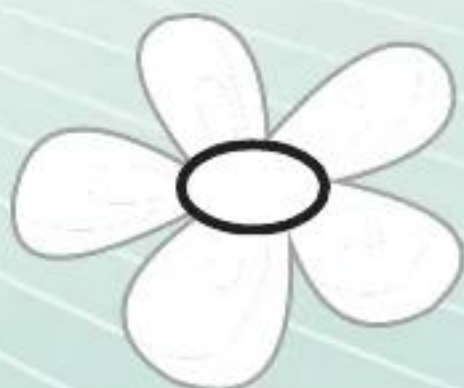

4 أَرْسُمْ زَهْرَةَ، وَأَلْوْنُهَا بِاللَّوْنِ الْأَزْرَقِ.

4

أَكْمِلِ الْجُمْلَةَ بِحَرْفِ (ز)،
وَأَنْطِقْهَا بِصَوْتٍ عَالٍ.

هَرَّةٌ رُقَاءٌ

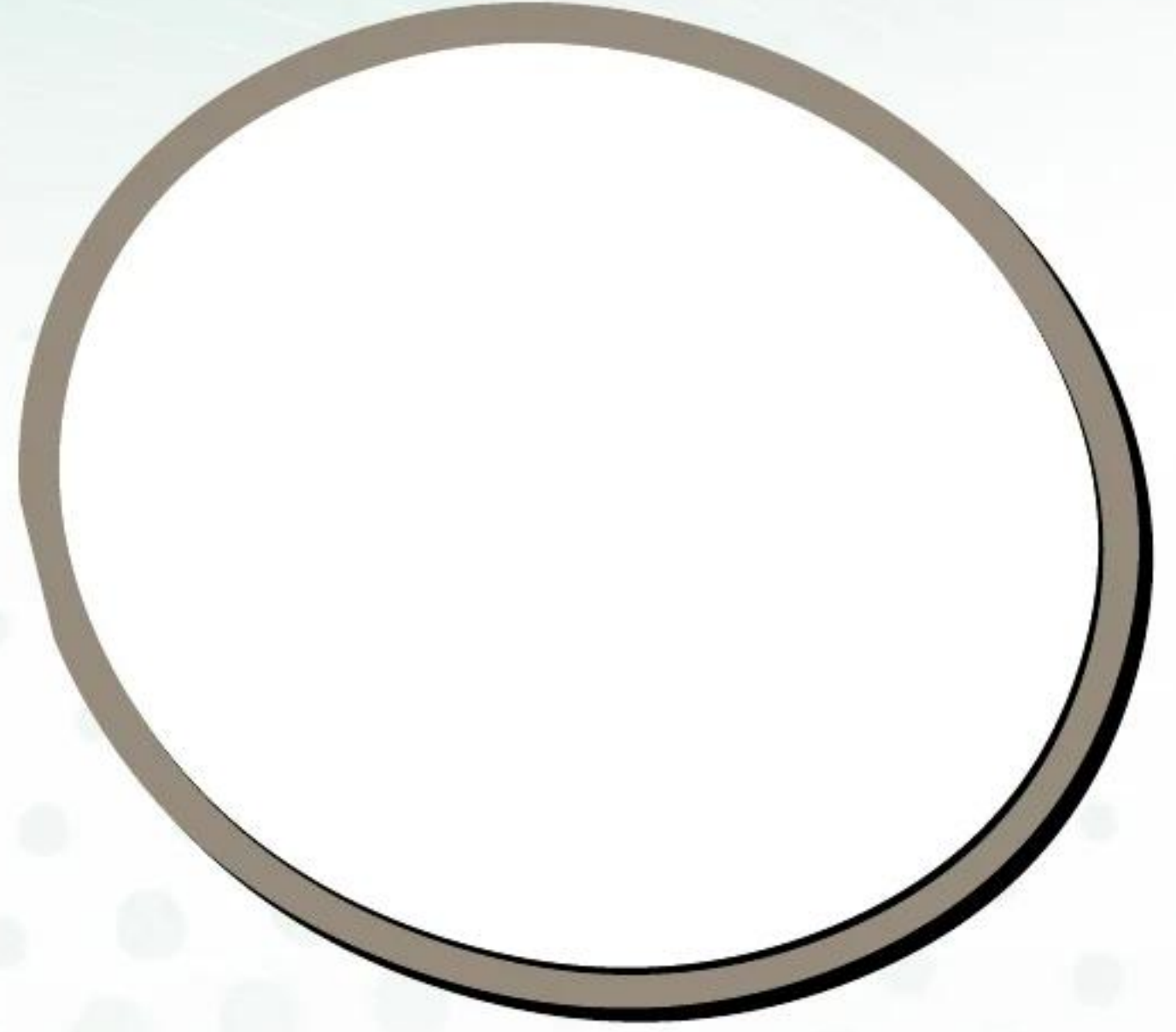

5 اتَّبِعْ حَرْفَ (ز) كِي أَوْصَلَ الزَّيْتُ لِلزَّعْتَرِ.

5



ز	ز	ز	ز	ز	ز	ز	ز	ز
ر	ر	ر	ر	ر	ز	ر	ر	ر
ر	ر	ز	ز	ز	ز	ر	ر	ر
ر	ر	ز	ر	ر	ر	ر	ر	ر
ز	ز	ز	ر	ر	ر	ر	ر	ر



6 اتَّبِعْ حَرْفَ (ز)، ثُمَّ أَكْتُبْهُ بِنَفْسِي.

6

ز ز ز

أرقام

أستمع وأشير.

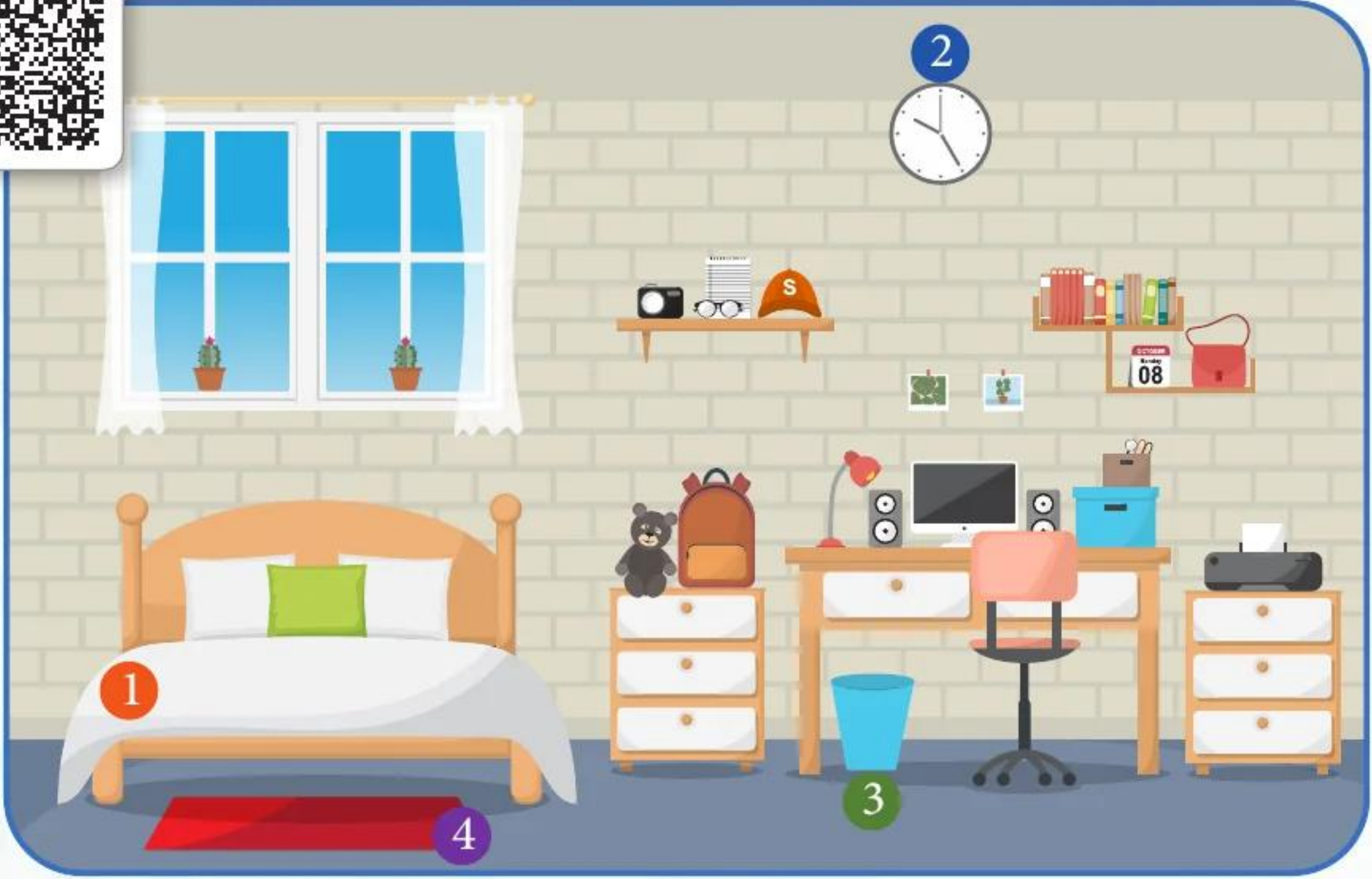

أعرف صوت (س).



أكتب حرف (س).

أتابع حرف (س).

4

أَسْتَمِعُ لِمُعَلِّمِي، وَأَخَوِّطُ الْأَشْيَاءَ الَّتِي تَبْدَأُ بِصَوْتِ (س).



5

أَتَعْرِفُ كَلِمَاتٍ تَبْدَأُ بِصَوْتِ (س).



أَشْكَالٌ

نَوَاتِجُ التَّعَلُّمِ:

- ★ LNG.01.1.1.XX.001 يُطَوِّرُ وَعِيًّا بِأَنْمَاطِ التَّنْغِيمِ عِنْدَ الاسْتِمَاعِ.
- ★ LNG.01.1.1.XX.002 يَسْتَمِعُ وَيُحَدِّدُ الْوَحْدَةَ الصَّوْتِيَّةَ.
- ★ LNG.01.1.2.XX.001 يَسْتَمِعُ وَيَسْتَجِيبُ اسْتِجَابَةً مُنَاسِبَةً لِلْأَقْرَانِ وَالْكَبَارِ.
- ★ LNG.01.3.1.XX.002 يَلْفِظُ كَلِمَاتٍ تَعَلَّمَهَا بِاسْتِخْدَامِ التَّنْغِيمِ وَالنَّبْرِ الصَّحِيحَيْنِ.
- ★ LNG.01.3.3.XX.003 يُجِيبُ عَنُ أَسْئَلَةٍ فِي مَوْضُوعَاتٍ مَأْلُوفَةٍ.
- ★ LNG.01.2.2.XX.002 يَقْرَأُ الْكَلِمَاتِ الْأَكْثَرَ شُيُوعًا.
- ★ LNG.01.4.1.XX.001 يَكْتُبُ حُرُوفًا كِتَابَةً صَحِيحَةً مُتَّحِرِّكًا مِنَ الْيَمِينِ إِلَى الْيَسَارِ.



قاموسِي المَصَوَّر



مُرَبَّعٌ



مُثَلَّثٌ



دَائِرَةٌ



أَطْفَالٌ

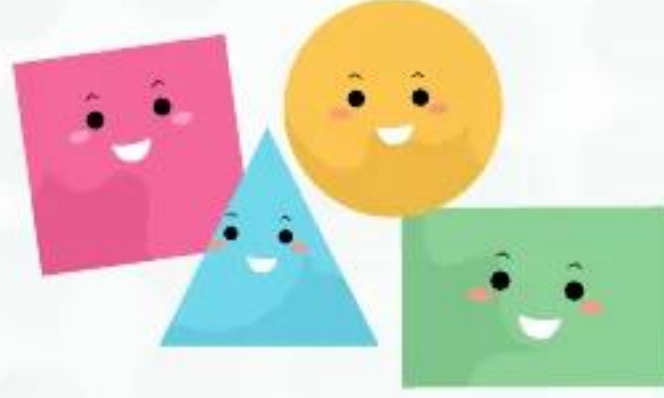

أَشْكَالٌ



مُسْتَطِيلٌ



قَمَرٌ



شَمْسٌ

الكَلِمَاتُ البَصْرِيَّةُ:
أنا - نَحْنُ

أشكال

أَسْتَمِعُ لِأَغْنِيَةِ (أَشْكَالٍ).



أَبْحَثُ فِي الصَّفِّ عَنِ الْأَشْكَالِ الَّتِي تَعَلَّمْتُهَا. أَشِيرُ وَأَنْطِقُ اسْمَ الشَّكْلِ.



أَحْوِطُ حَرْفَ (ش) فَقَطْ.



ش	س	ز	ر	ش	س
ت	ب	ش	ر	س	ش
ر	س	ت	ش	ث	ب

4 أَمَيِّرُ صَوْتِ (ش).



5 أَتَتَّبِعُ النِّقَاطَ لِأَكْمِلَ الْأَشْكَالَ وَأَعْرِفُ أَسْمَاءَهَا.

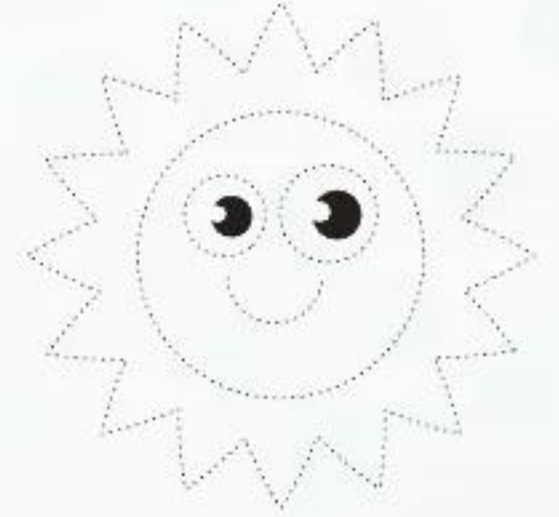
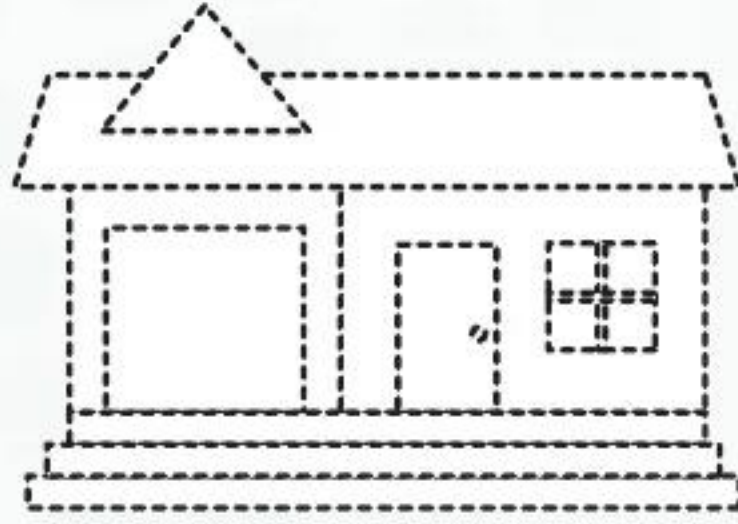

6 أَتَتَّبِعُ حَرْفَ (ش)، ثُمَّ أَكْتُبُهُ بِنَفْسِي.

ش

ش

ش

أشكال

أرسم شكل مربع بجوار السلوك الصحيح، وشكل مثلث بجوار السلوك الخطأ.



أكرز كلمة (صح)، وأميز صوت (ص).



أميز صوت (ص).



4 أَتَمِيعُ لِمَقْلَمِي، ثُمَّ أَرَدُّدُ الْعِبَارَاتِ.

الصَّقْرُ لَا يُحِبُّ الصَّفْرَ.

الصُّوْصُ يَلْعَبُ بِالصُّوْفِ.

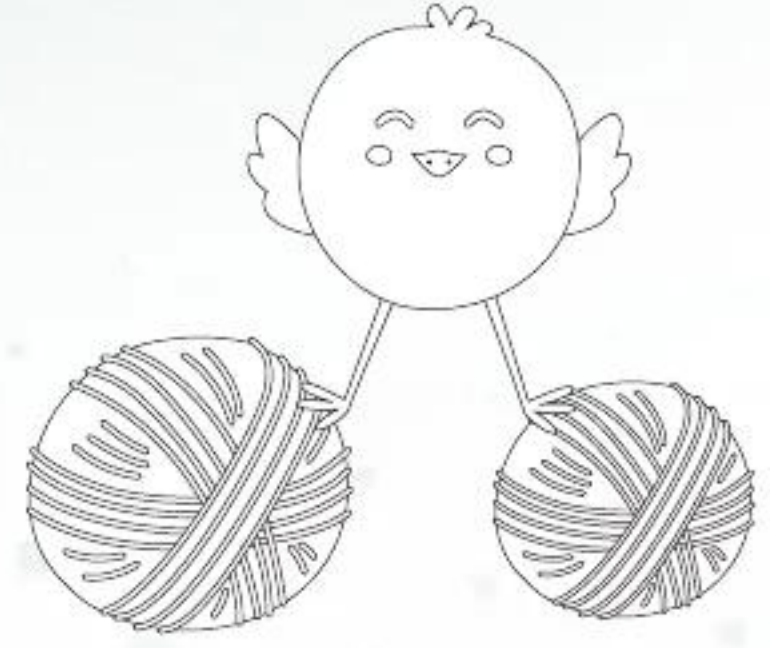

الصَّرْصَارُ يُخِيفُ الصَّغَارَ.

5 أَلَوْنُ الرَّسُومَاتِ الَّتِي أَحْبَبْتَهَا.

6 أَحْوْطُ الرَّسُومَاتِ الَّتِي تَبْدَأُ بِحَرْفِ (ص) فَقَطْ.



7 أَتَتَّبِعُ حَرْفَ (ص)، ثُمَّ أَكْتُبُهُ بِنَفْسِي.



أشكال



أَسْتَمِعُ وَأَشِيرُ.



أَسْتَمِعُ مَرَّةً أُخْرَى، وَأُمَيِّزُ الْكَلِمَاتِ الَّتِي تَبْدَأُ بِصَوْتِ (ض).

2

قَامُوسِي الْمُصَفَّرُ.

3

ضِرْسٌ



ضِحْكٌ



ضِفْدَعٌ



ضَوْءٌ

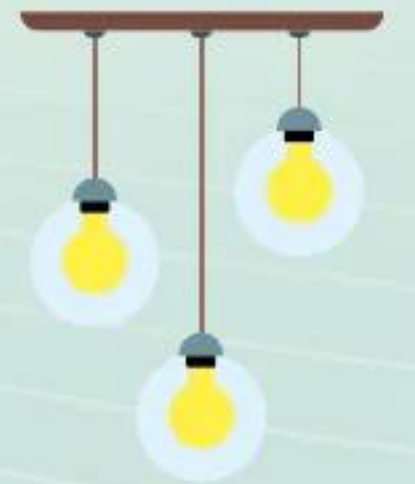

أرسمُ صَفَدَةً بِالْأَشْكَالِ وَالْخُطُوطِ. (كَمَا فِي النَّمُودَجِ الْمَصْفُورِ)

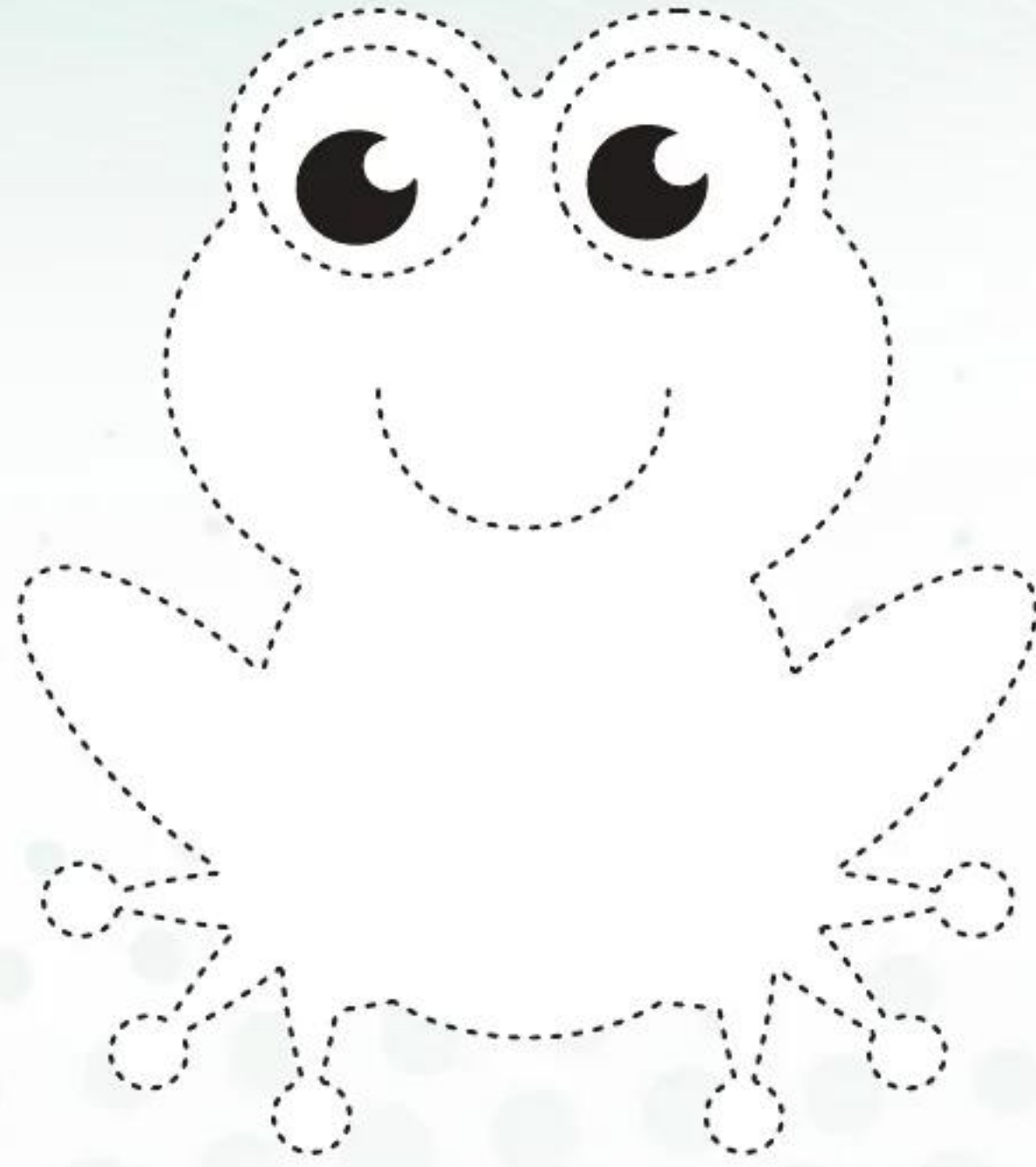

أعد الأظراس الموجودة، وأكتب الرقم في المربع المجاور.



أحوظ الرقم (7).

7 7 4 7 2 7
6 5 7 3

أتتبع حرف (ض)، ثم أكتبه بنفسه



أشكال



أَسْتَمِعُ وَأُشِيرُ.



أَحْوَطُ الْأَشْيَاءَ ذَاتَ الشَّكْلِ الدَّائِرِيِّ فَقَطْ.



أُمَيِّزُ صَوْتِ (ط) فِي الْكَلِمَاتِ.



أَصِلْ حَرْفَ (ط) بِبَعْضِهِ.



ض	ض	ص
ض	ص	ص
ط	ط	ط

ض	ص	ط
ص	ض	ط
ض	ص	ط

ط	ض	ض
ص	ط	ض
ض	ص	ط

قَامُوسِي الْمُصَفِّرِ.



طَائِرٌ



طِفْلَةٌ



طَمَاطِمٌ



طَابُورٌ



6 أساعِدُ الطِّفْلَ فِي وَضْعِ الطَّمَاظِمِ فِي الطَّبَقِ.



7 أَلَوْنِ الرُّسُومَاتِ الَّتِي تَبْدَأُ بِحَرْفِ (ط) فَقَطْ.

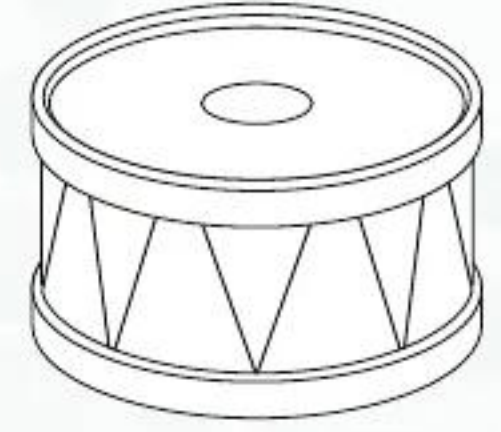

8 ارْسُمْ فِي المُرَبَّعِ مُسْتَحْدِمًا الأشْكَالَ المُنَاسِبَةَ.



9 اتَّبِعْ حَرْفَ (ط)، ثُمَّ اكْتُبْهُ بِنَفْسِي.



الأسرة

نواتج التعلّم:

- ★ LNG.01.1.1.XX.001 يَطوِّرُ وعيًّا بأنماطِ التَّنْغيمِ عندَ الاستماعِ.
- ★ LNG.01.1.1.XX.002 يَسْتَمعُ ويحدِّدُ الوَحْدَةَ الصَّوْتِيَّةَ.
- ★ LNG.01.1.2.XX.001 يَسْتَمعُ ويستجيبُ استجابةً مُناسبةً للأقرانِ والكبارِ.
- ★ LNG.01.3.1.XX.001 يعيدُ إنتاجَ لغةٍ مُنمَّذجةٍ بدقَّةٍ.
- ★ LNG.01.3.1.XX.002 يلفظُ كلماتٍ تعلَّمها باستخدامِ التَّنْغيمِ والنَّبْرِ الصَّحِيحَيْنِ.
- ★ LNG.01.3.3.XX.003 يجيبُ عن أسئلةٍ في موضوعاتٍ مألوفةٍ.
- ★ LNG.01.2.2.XX.002 يقرأ الكلمات الأكثر شيوعًا.
- ★ LNG.01.4.1.XX.001 يكتبُ كتابةً صحيحةً حروفًا برسمٍ صحيحٍ متحرِّكًا من اليمينِ إلى اليسارِ.



قاموسي المصّور

أَب



أُمّ



أَخ



أَخْت



جَدّ



جَدَّة



أَسْرَة



بَيْت



الكلمات البصريّة:

ذلك - جاء

الأسرة



أَسْتَمِعُ وَأَشِيرُ.



أَسْتَمِعُ مَرَّةً أُخْرَى وَأَرَدُّدُ.

2

أَرْسُمُ أَوْ أَلِصِقُ صُورَتِي مَعَ أُسْرَتِي فِي الْبَيْتِ.

3

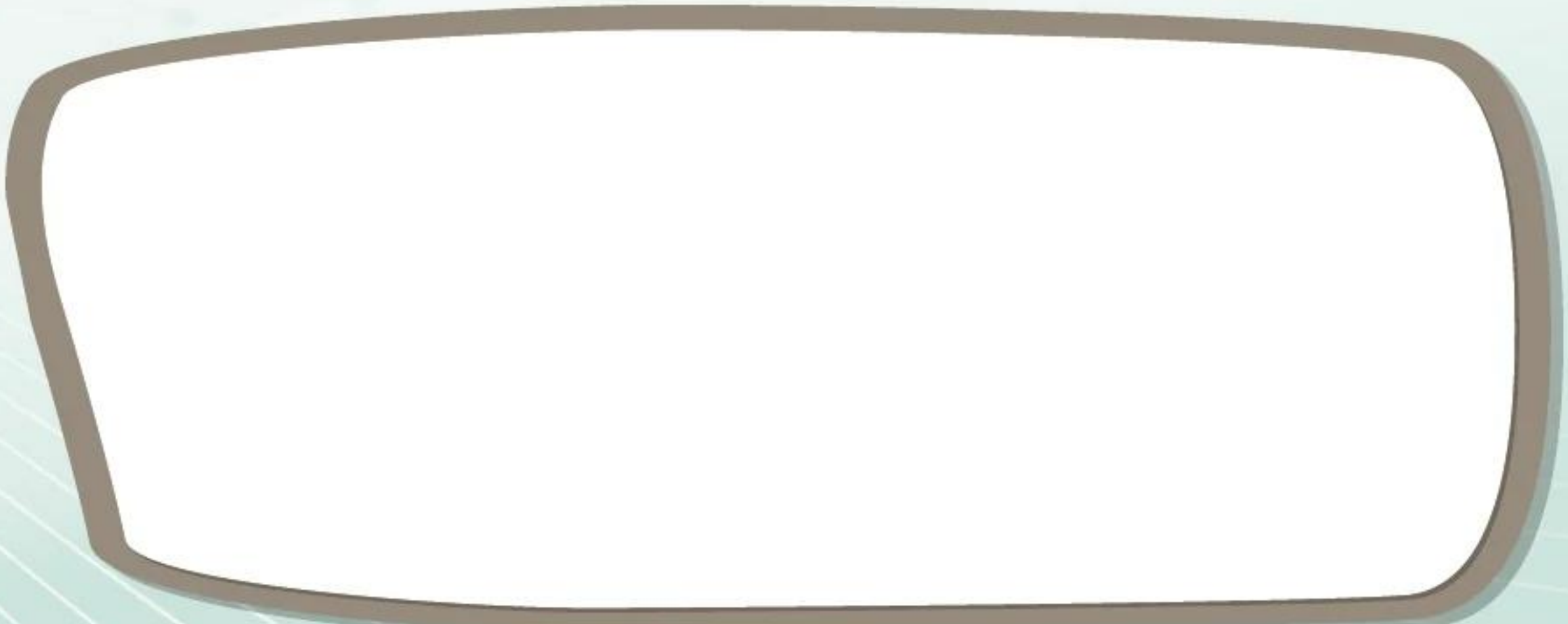

4 أَكْمِلْ قِطَارَ الحُرُوفِ بِالنَّقِصِ مِنْهَا.

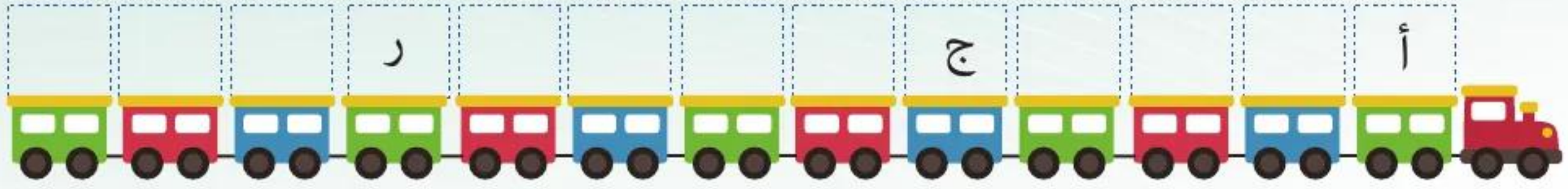

5 أَقْرَأِ الكَلِمَاتِ صَوْتِيًّا، ثُمَّ اكْتُبْهَا.

جد

أخ

أب



A large blue rectangular box with a white background and a horizontal line, intended for writing the words 'جد', 'أخ', and 'أب'.

6 أَصِلْ كُلَّ غَرَضٍ لِصَاحِبِهِ.



الأسرة

أَسْتَمِعُ وَأَشِيرُ.



2 ألون الرسومات التي تبدأ بصوت (ت) بالأحمر.

والتي تبدأ بصوت (خ) بالأخضر.

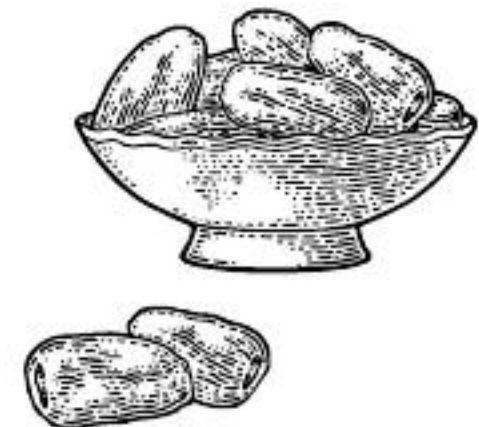
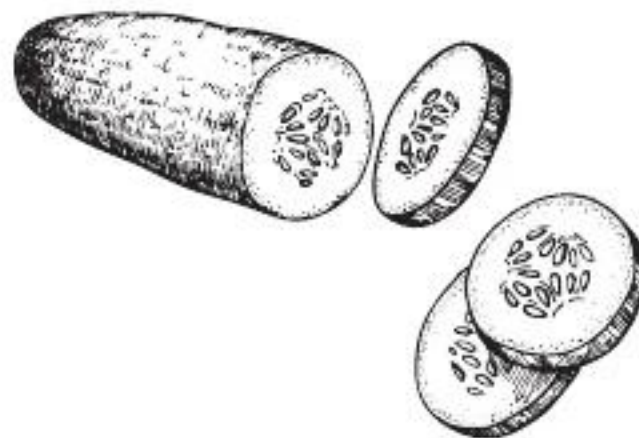
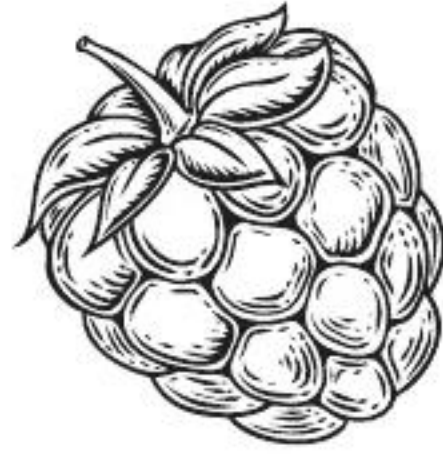



3 أَعِدَّ حَبَاتِ التَّمْرِ، وَأَكْتُبْ
عَدَدَهَا فِي الْمُرْتَبِعِ.

4 أَقْرَأِ الْكَلِمَاتِ الْآتِيَةَ صَوْتِيَا، ثُمَّ أَكْتُبْهَا.



وز



زر



رُز

5 أَوَّلُ الْجَدِّ إِلَى الْبَيْتِ يَتَّبِعُ الْحُرُوفِ بِتَرْتِيبِهَا الصَّحِيحِ.

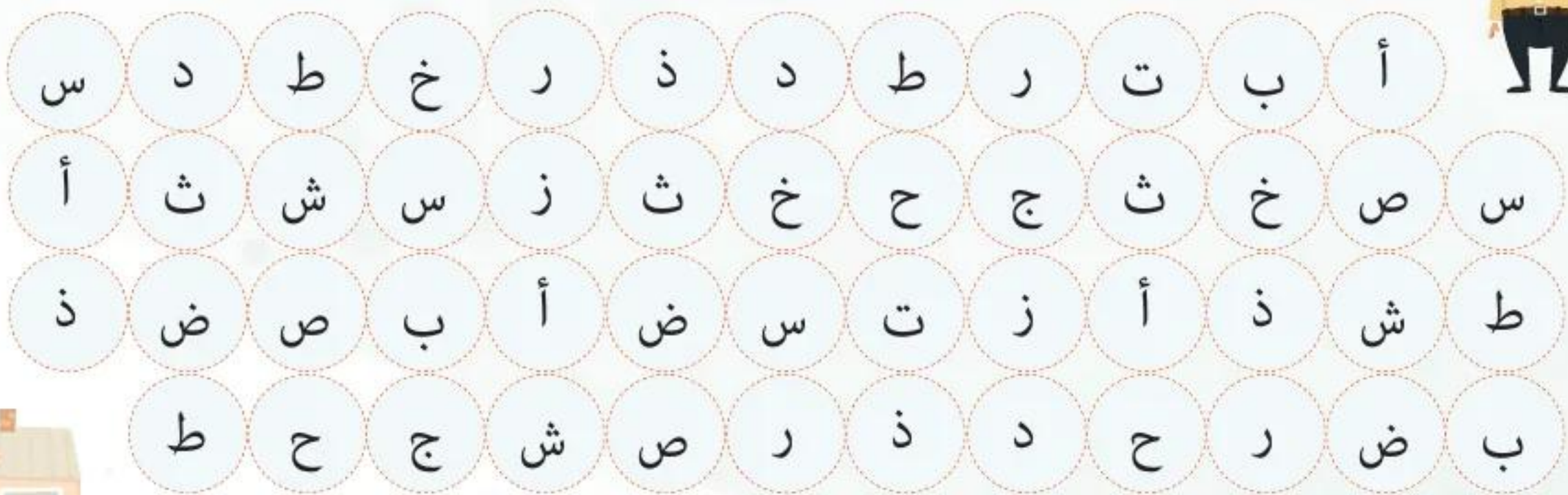

6 أَلْحِظْ الْفَرْقَ بَيْنَ الْكَلِمَاتِ. أَمَيِّزِ الْأَصْوَاتِ الْمُخْتَلِفَةَ.

دَبَّ - حَبَّ

خَطَّ - شَطَّ

سِرَّ - زِرَّ

حَرَّ - جَرَّ

الأسرة

أَسْتَمِعُ وَأَشِيرُ.



(أَنَا أَجِبُّ)



أَسْتَمِعُ قَرَّةَ أُخْرَى وَأُرَدِّدُ.

2

أَلْوَنُ الْوَرْدَاتِ بِحَسَبِ الْمَطْلُوبِ.

3

وَرْدَةٌ جَدَّتِي وَرْدِيَّةٌ.

وَرْدَةٌ جَدِّي صَفْرَاءُ.

وَرْدَةٌ أُمِّي حَمْرَاءُ.

وَرْدَةٌ أَبِي زَرْقَاءُ.

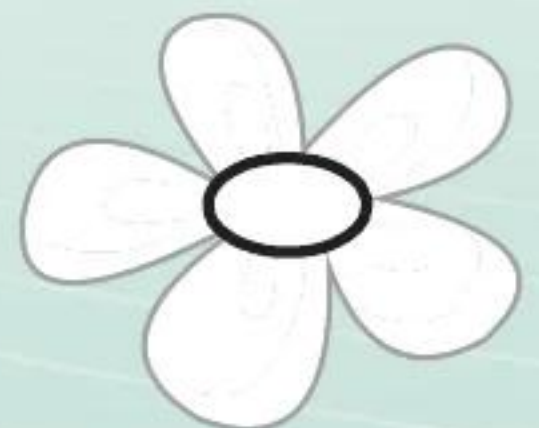
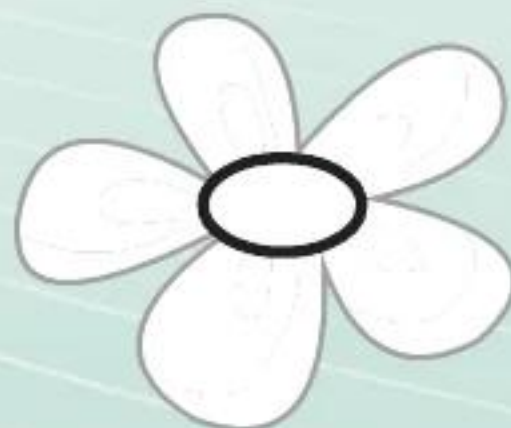
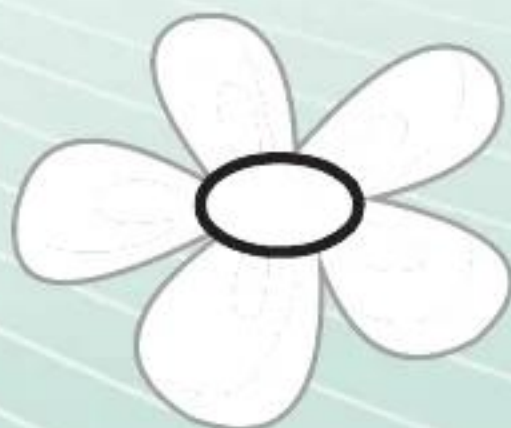
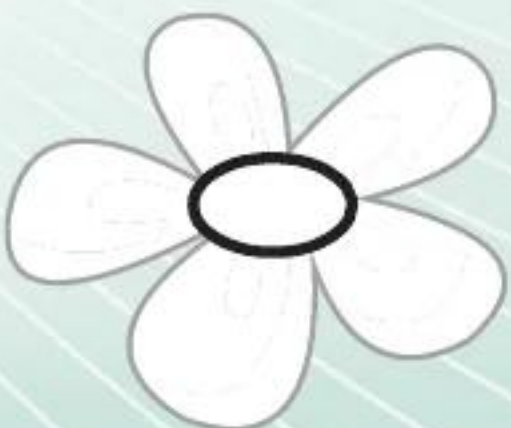

4 أَمَلًا دَوْدَةَ الحُرُوفِ بِالْحُرُوفِ النَّاقِصَةِ.

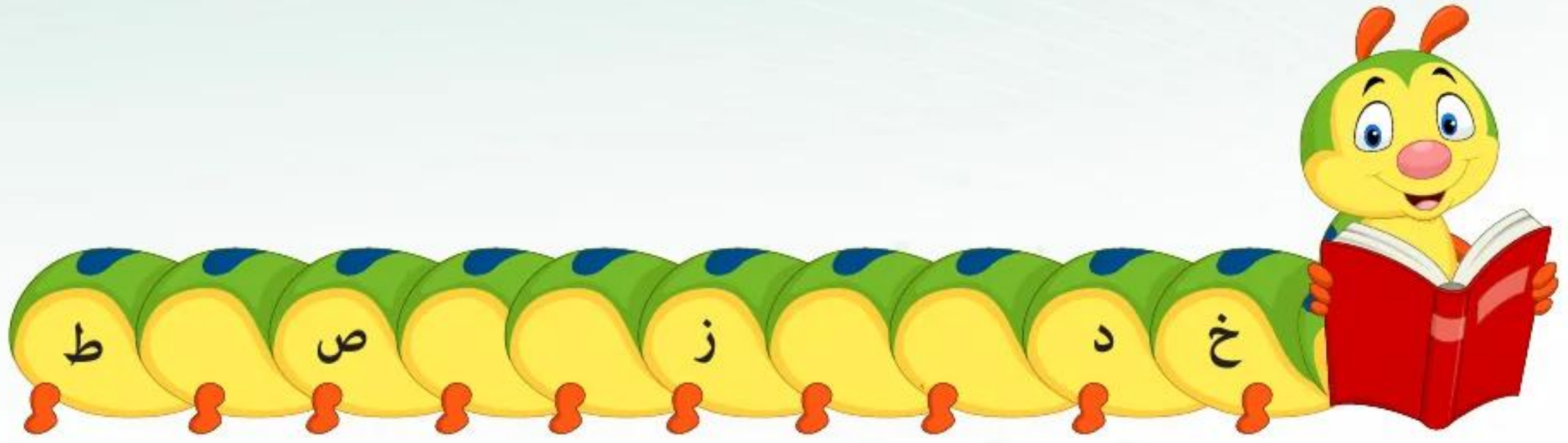

5 أَقْرَأِ الكَلِمَاتِ الآتِيَةَ صَوْتِيًا، ثُمَّ اكْتُبْهَا.

ذَر

دُر

دُب

6 اكْمِلِ الفَرَاغَاتِ.

أَنَا أَجِبُ

أَنَا أَجِبُ

أَنَا أَجِبُ

أَنَا أَجِبُ

أَنَا أَجِبُ



الأسرة

1 أَسْتَمِعُ وَأُشِيرُ.

أَعْمَامِي وَأَخْوَالي



2 أَسْتَمِعُ مَرَّةً أُخْرَى وَأَرَدُّد.

3 أَفْهَمُ الْعِلَاقَاتِ الْأَسْرِيَّة.



أَبِي

أُمِّي

عَمِّي

عَمَّتِي

خَالِي

خَالَتِي

4 أَكْتُبُ الْكَلِمَاتِ فِي الْفَرَاقَاتِ: أَبٌ - أُمٌّ - عَمٌّ - خَالََةٌ

--	--	--	--

5 ارْسُمْ جَمِيعَ أَفْرَادِ عَائِلَتِي دَاخِلَ الْبَيْتِ، ثُمَّ اعْرِفْهُمْ لِزَمِيلِي.



الجِسْمُ

نَوَاتِجُ التَّعَلُّمِ:

- ★ LNG.01.1.1.XX.001 يطوّر وعياً بأنماطِ التَّنْغِيمِ عندَ الاستماعِ.
- ★ LNG.01.1.1.XX.002 يستمعُ ويحدّدُ الوَحْدَةَ الصَّوْتِيَّةَ.
- ★ LNG.01.1.2.XX.001 يستمعُ ويستجيبُ استجابةً مُناسبةً للأقرانِ والكبارِ.
- ★ LNG.01.3.1.XX.001 يعيدُ إنتاجَ لغةٍ مُنمَّذجةٍ بدقّةٍ.
- ★ LNG.01.3.1.XX.002 يلفظُ كلماتٍ تعلّمها باستخدامِ التَّنْغِيمِ والنَّبْرِ الصَّحِيحَيْنِ.
- ★ LNG.01.3.3.XX.003 يجيبُ عن أسئلةٍ في موضوعاتٍ مألوفةٍ.
- ★ LNG.01.2.2.XX.002 يقرأُ الكلماتِ الأكثرَ شيوعاً.
- ★ LNG.01.4.1.XX.001 يكتبُ كتابةً صحيحةً حروفاً برسمٍ صحيحٍ متحرّكاً من اليمينِ إلى اليسارِ

قاموسي المصوّر



ظَهْرٌ



أُذُنٌ



رِجْلٌ



أَنْفٌ



فَمٌّ



ظُفْرٌ



عَيْنٌ



بِأَيْ

الكلمات البصريّة:

ذلك - جاء

الجِسْمُ

أَسْتَمِعُ لِأَعْيَانِ (جِسْمِي) وَأَشِيرُ.

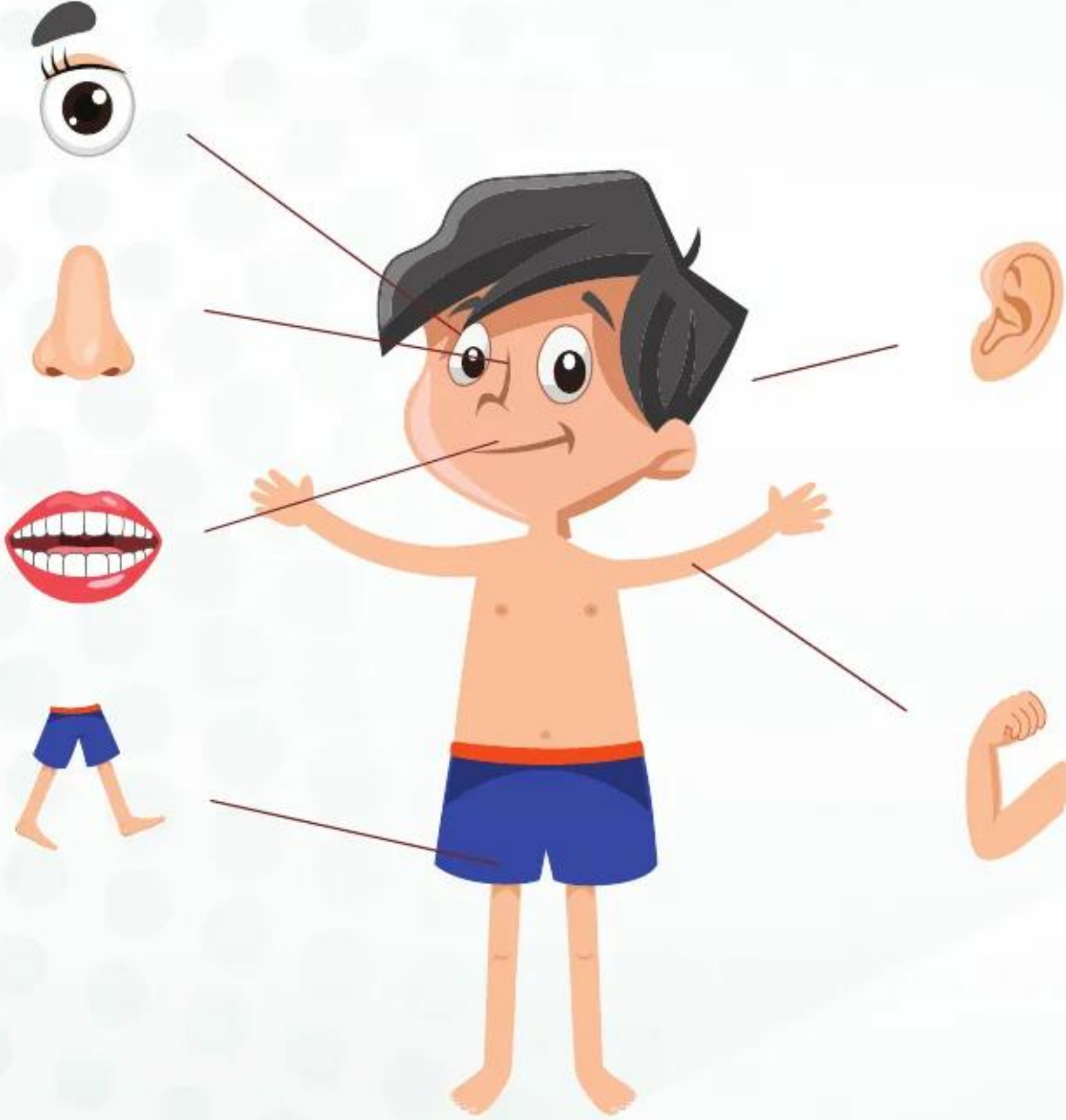

أَسْتَمِعُ مَرَّةً أُخْرَى وَأَرَدُّ.



أَشِيرُ إِلَى أَعْضَاءِ جِسْمِي زَمِيلِي.



قَامُوسِي الْمَصْفَرُّ.



ظَلَامٌ



ظِلٌّ



ظَهْرٌ



ظُفْرٌ

5 أَكْتُبُ عَدَدَ كُلِّ عُضْوٍ عِنْدِي فِي الدَّائِرَةِ الْمُجَاوِرَةِ.

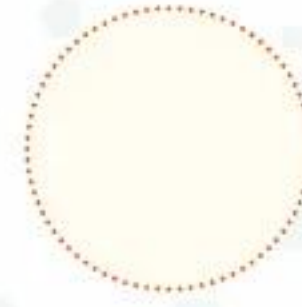
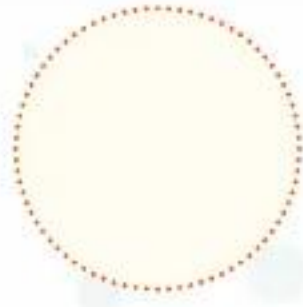

ظَرْفٌ

ظَهْرٌ

ظُفْرٌ

6 أَتَعْرِفُ صَوْتَ (ظ).

7 أَحْوِطُ حَرْفَ (ظ) فِيمَا يَأْتِي.

ظ ظ ظ ظ ظ ظ ظ

ظ ظ ظ ظ ظ ظ ظ

ظ ظ ظ ظ ظ ظ ظ

8 أَتَتَّبِعُ حَرْفَ (ظ).

أَكْتُبُهُ فِي الدَّائِرَةِ.

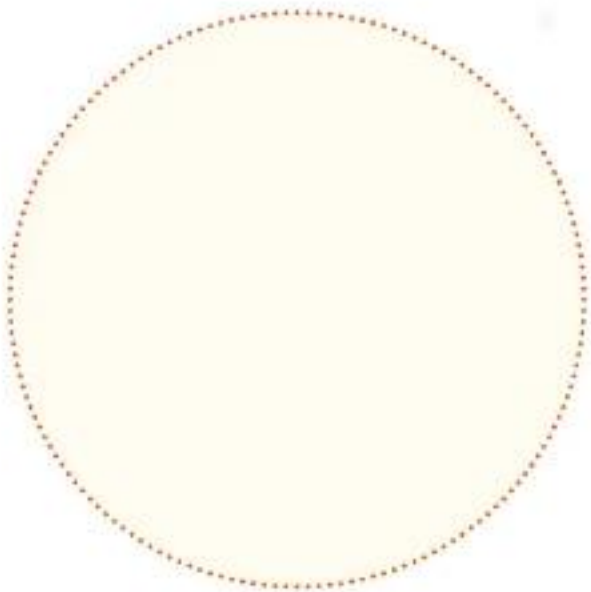

الجِسْمُ

أَسْتَمِعُ وَأَشِيرُ.



(خَوَاصِّي)



أَسْتَمِعُ وَأَكْرُرُ، وَأَشِيرُ لِخَوَاصِّي.

2

أَمِيرُ صَوْتِ (ع).

3

عَظْمَةٌ



عِبَاءَةٌ



عَجَلَةٌ



قَامُوسِي الْمُصَفَّرُ.

4



عِقَالٌ



عِنَبٌ



عَسَلٌ



عَيْنٌ



5 أَخَوِّطُ الْكَلِمَاتِ الَّتِي تَبْدَأُ بِحَرْفِ (ع).

5

عَظْمٌ

طَبَقٌ

يَدٌ

عُشٌّ

عُصْفُورٌ

6 أصل العُصْفُورِ إِلَى العُشِّ.

6



7 أَخَوِّطُ حَرْفَ (ع) فِيمَا يَأْتِي.

7

ض

ع

ص

ط

ع

ظ

ع

ض

ص

8 أَتَتَّبِعُ حَرْفَ (ع)، ثُمَّ أَكْتُبُهُ بِنَفْسِي.

8

ع

ع

ع

الجِسْمُ

أَسْتَمِعُ وَأَشِيرُ.



(فِي الْغَابَةِ)

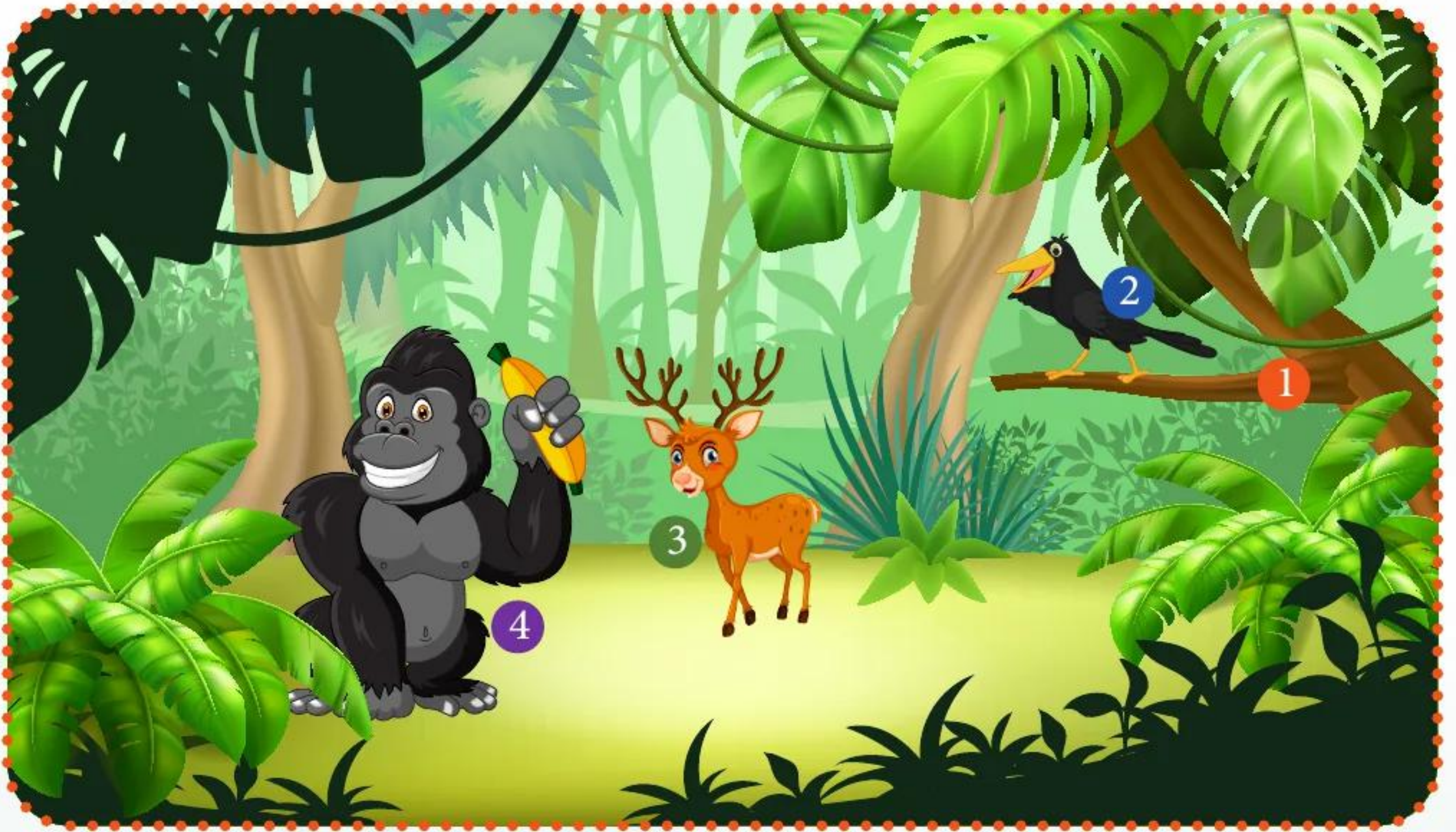

أَسْتَمِعُ مَرَّةً أُخْرَى وَأَرَدُّدًا.

2

قَامُوسِي الْمُصَفَّرُ.

3



غِطَاءٌ



عُصْنٌ



غَزَالٌ



غُرَابٌ



4 أُمَيِّزُ الْكَلِمَاتِ الَّتِي تَبْدَأُ بِحَرْفِ (غ).



غَزَالٌ

غَيْمَةٌ

غُصْنٌ

عَسَلٌ

عُشْبٌ

5 أُمَيِّزُ بَيْنَ الصَّوْتَيْنِ الْمُخْتَلِفَيْنِ.

غَسَلَ - عَسَلٌ

عَطَسَ - غَطَسَ

غَلَى - عَلَى

غَمَّرَ - عُمَّرَ

6 أَكْتُبُ كَلِمَةً تَبْدَأُ بِحَرْفِ (غ).

7 أَحَوِّطُ حَرْفَ (غ) فَقَطْ.

ع	غ	ع
	ع	غ
غ	غ	ع

7 أَتَتَّبِعُ حَرْفَ (غ)، ثُمَّ أَكْتُبُهُ بِنَفْسِي.

غ

غ

غ

الجِسْمُ

1 أَسْتَمِعُ وَأَشِيرُ.

(وَجِبْتِي هَذَا الْقَسَائِ)



2 أَسْتَمِعُ مَرَّةً أُخْرَى وَأَرَدُّدُ.

3 أَفِيئُ صَوْتِ (ف).



فُسْتَقُ



فَوُّ



فَلَاْفِلُ

4 قَامُوسِي الْمُصَفَّرُ.



فَوُّ



فَلَاْفِلُ



فَرَاوِلَةٌ



فَاصُولِيَاءُ



5 ألون الرسومات التي تبدأ بصوت (ف).

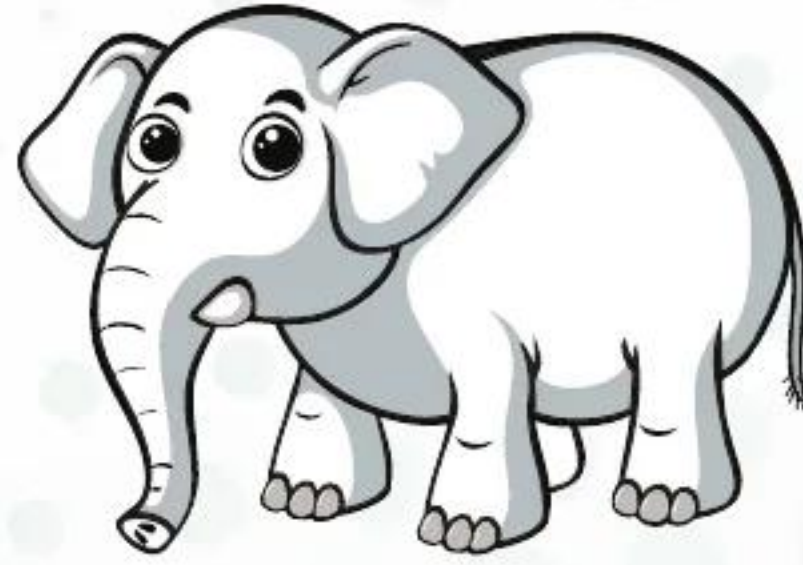
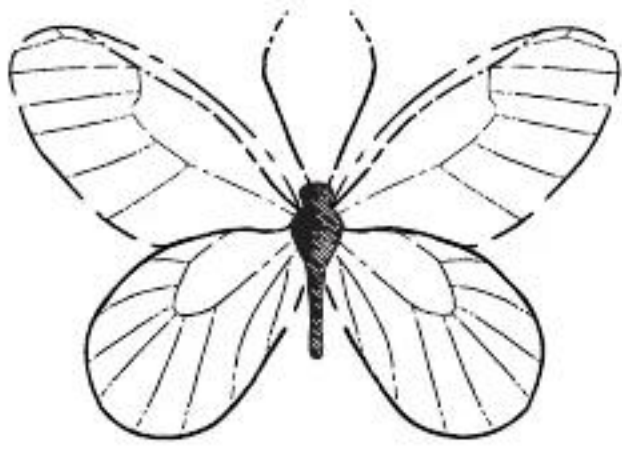
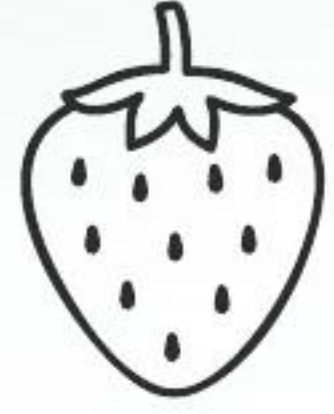
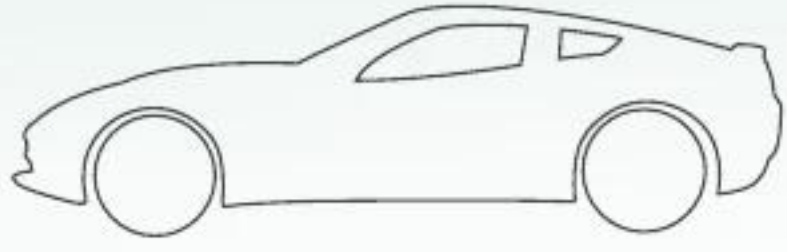

6 أعد حبات الفستق، وأكتب الرقم أسفلها.

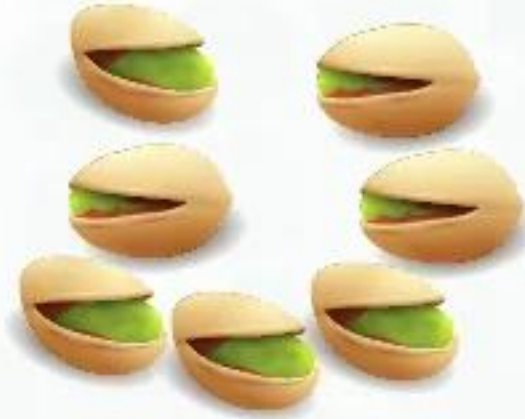

7 أكمل الأرقام على الشريط.

8 أتبع حرف (ف)، ثم أكتبه بنفسي.

ف

ف

ف

الطَّعَامُ

نَوَاتِجِ التَّعَلُّمِ:

- ★ LNG.01.1.1.XX.001 يَطَوَّرُ وَعِيًّا بِأَنْمَاطِ التَّنْغِيمِ عِنْدَ الاسْتِمَاعِ.
- ★ LNG.01.1.1.XX.002 يَسْتَمَعُ وَيَحَدِّدُ الْوَحْدَةَ الصَّوْتِيَّةَ.
- ★ LNG.01.1.2.XX.001 يَسْتَمَعُ وَيَسْتَجِيبُ اسْتِجَابَةً مُنَاسِبَةً لِلْأَقْرَانِ وَالْكَبَارِ.
- ★ LNG.01.3.1.XX.001 يَعِيدُ إِنتَاجَ لُغَةٍ مُنَمَّذَجَةٍ بِدَقَّةٍ.
- ★ LNG.01.3.1.XX.002 يَلْفِظُ كَلِمَاتٍ تَعَلَّمَهَا بِاسْتِخْدَامِ التَّنْغِيمِ وَالنَّبْرِ الصَّحِيحَيْنِ.
- ★ LNG.01.3.3.XX.003 يَجِيبُ عَنَ أَسْئَلَةٍ فِي مَوْضُوعَاتٍ مَأْلُوفَةٍ.
- ★ LNG.01.2.2.XX.002 يَقْرَأُ الْكَلِمَاتِ الْأَكْثَرَ شِيعَاً.
- ★ LNG.01.4.1.XX.001 يَكْتُبُ كِتَابَةً صَحِيحَةً حُرُوفًا بِرِسْمٍ صَحِيحٍ مَتَحَرِّكًا مِّنَ الْيَمِينِ إِلَى الْيَسَارِ.

قاموسي المصوّر

طعام



ماء



جزر



عسل



موز



ليمون



مطعم



مطبخ



الكلمات البصريّة:
أكل - ماذا

الطعام



أَسْتَمِعُ لِأَغْنِيَةِ (طعامي)، وَأَشِيرُ.



أَسْتَمِعُ مَرَّةً أُخْرَى وَأَرَدُّ.

2

قَامُوسِي الْمَصْفَرُّ.

3



قَمِيصٌ



قَلْبٌ



قَرَعٌ



قَمْحٌ

4 اَتَعْرِفُ صَوْتِ (ق) فِيمَا يَأْتِي.



5 ارَسِّمْ طَعَامِي الْمُفَضَّلَ.

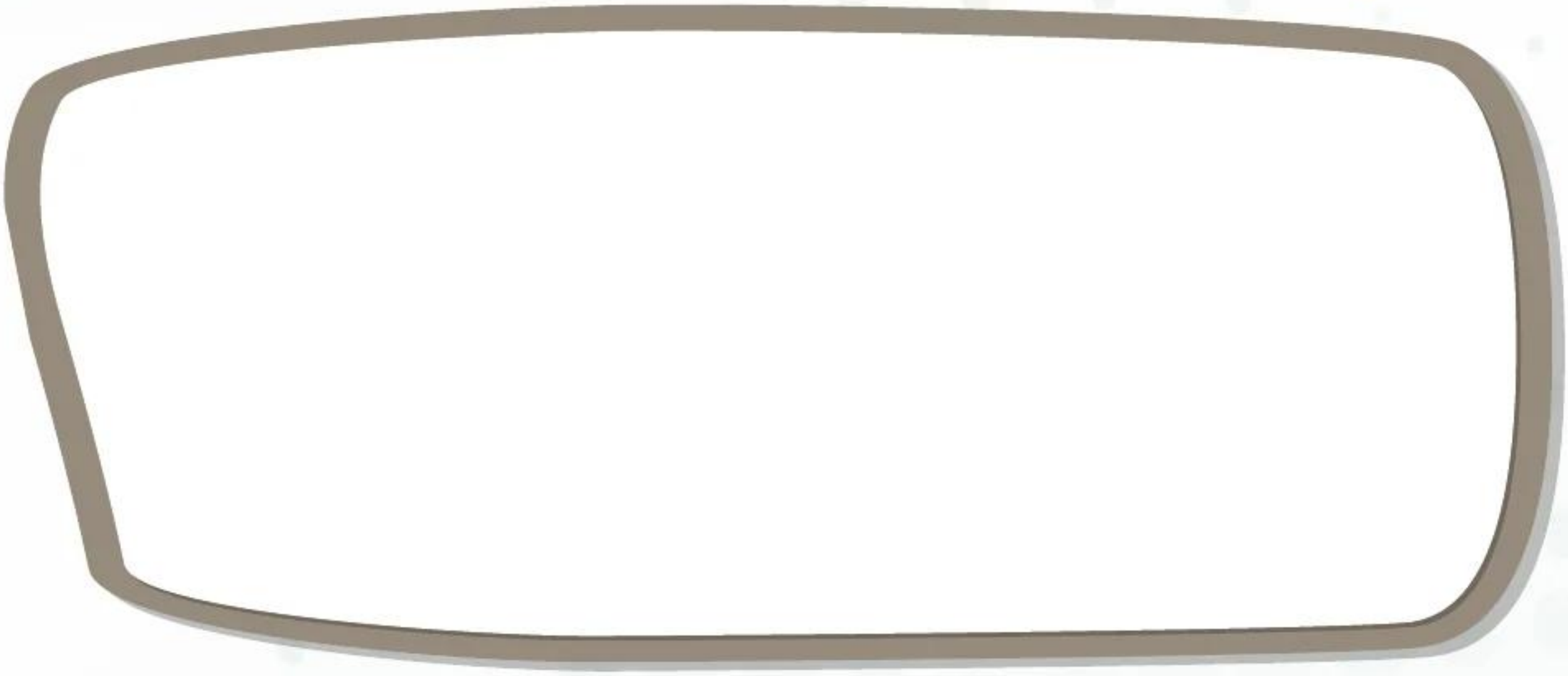

6 اَحْوَطُ حَرْفَ (ق) فِيمَا يَأْتِي.

ف ف ش ق ف ف
ث ق ت ق ف ف
ث ف ق ق ف ف

7 اَتَتَّبِعُ حَرْفَ (ق)، ثُمَّ اَكْتُبُهُ بِنَفْسِي.

ق

ق

ق

الطعام



أَسْتَمِعُ وَأُشِيرُ.



قِصَّةُ (كَوَكَبِ الطَّعَامِ)



أَسْتَمِعُ وَأَرَدُّدُ.

2

أُمَيِّزُ صَوْتِ (ك).

3

كُمْبِيوتَرٌ

كَف

كَتِف

كُرْسِي

قَاموسِي المَصْفَر.

4



كاجو



كوسا



كرز



كيوي

5 أصل الحيوانات بظعايها المفضل.



6 أوصل الكلمات المتشابهة.

كَلَّ

كَلَّتْ

كَلَّم

كَلَّمَ

كَانَ

كَانِي

كَلَّ

كَلَّمَ

7 أتتبع حرف (ك)، ثم أكتبه بنفسي.

ك

ك

ك

الطعام

1 أَسْتَمِعُ وَأُشِيرُ.



(آدابُ الطَّعامِ)



2 أَسْتَمِعُ وَأَرَدُّدُ.

3 أَفِيئُ صَوْتِ (ل).



لَوْحَةٌ



لِسَانٌ



لَيْمُونٌ

4 قَامُوسِي الْمُصَفَّرُ.



لَيْمُونٌ



لَوْزٌ



لَحْمٌ



لَبَنٌ



5 أَلَوْنُ 10 لَيْمُونَاتٍ بِاللَّوْنِ الْمُنَاسِبِ.

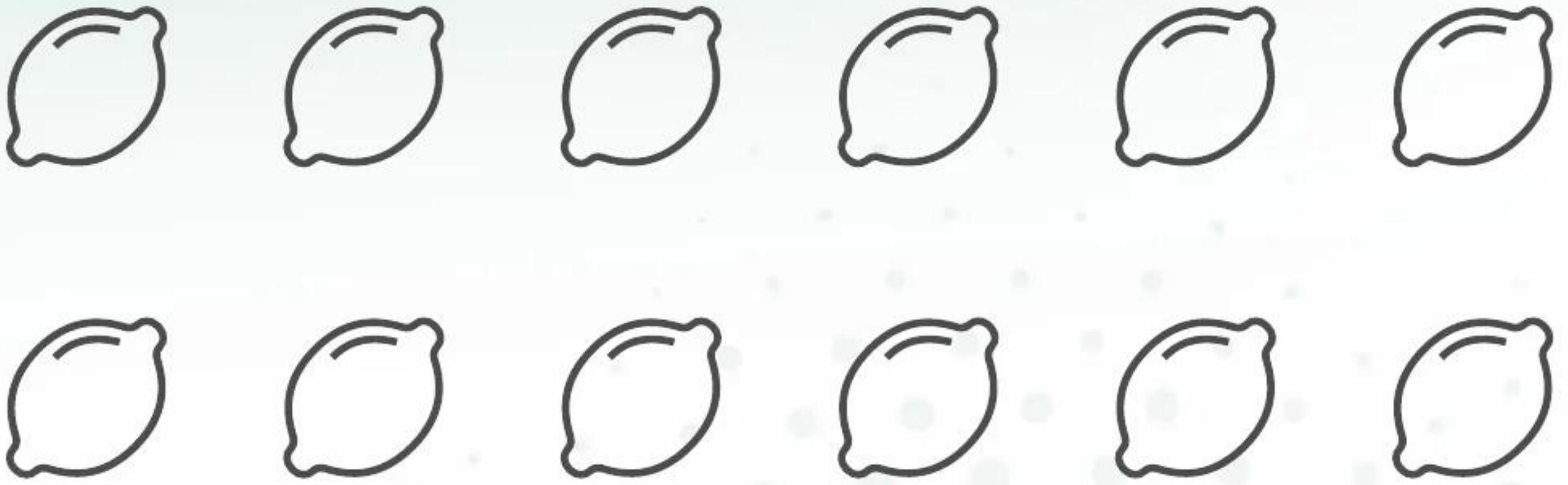

6 أَوْصِلُ الْكَلِمَاتِ الْمُتَشَابِهَةَ.

لَمْ

لَا

لَا

لَنْ

لَنْ

لَيْسَ

لَيْسَ

لَمْ

7 أَتَتَّبِعُ الْحُرُوفَ، ثُمَّ أَكْتُبُهَا.

ق ك ل ل ك ق

الطعام

1 أَسْتَمِعُ وَأُشِيرُ.



في المطعم



2 أُمَيِّزُ صَوْتِ (م).



3 قاموسي المصفر.

3

موز



مانجو



معكرونة



مطر



4 أبحث عن حرف (م)، ثم ألونه.

4

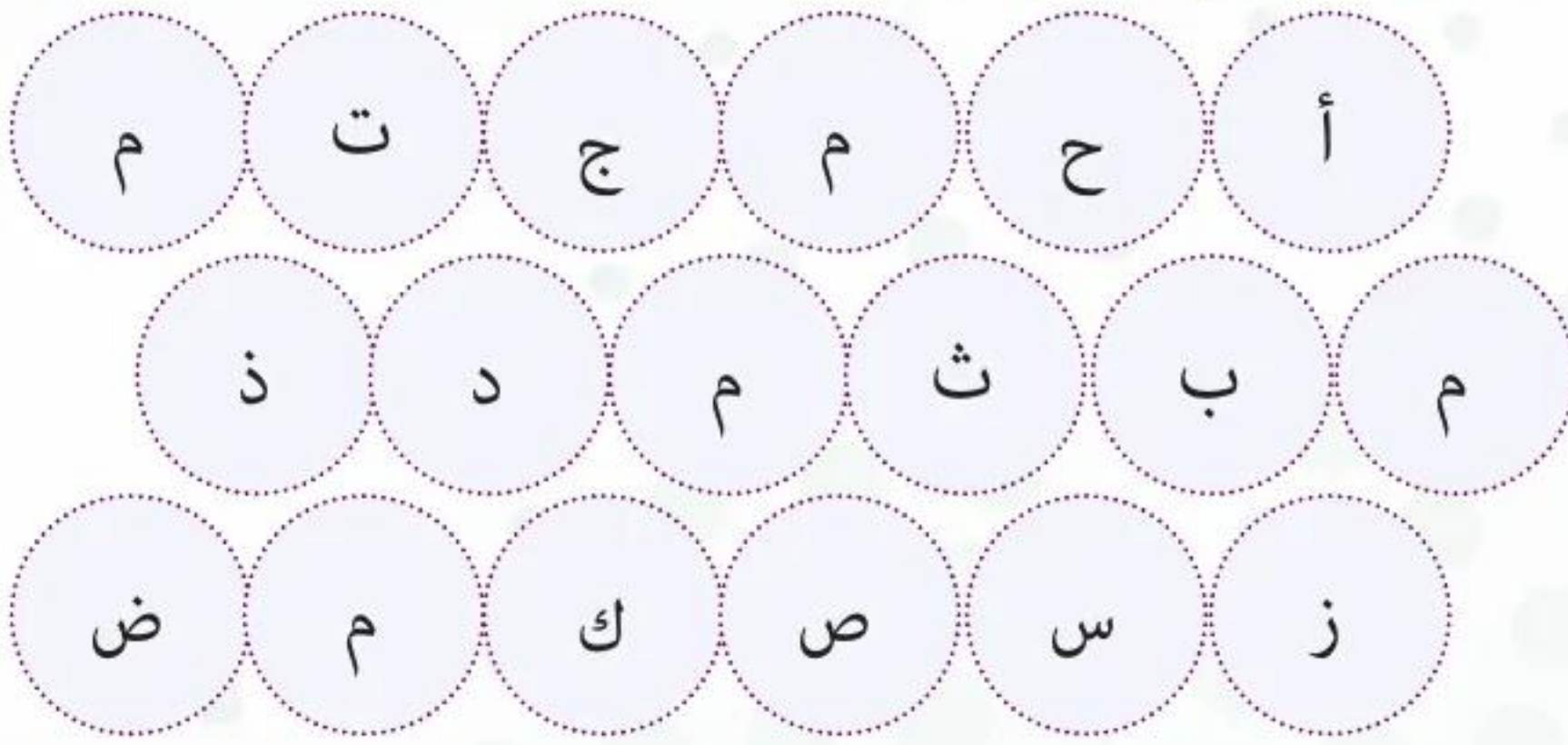

5 أصل الكلمات المتشابهة.

5

هين

ما

ماذا

مق

ما

مق

هين

ماذا

6 أتتبع حرف (م).

6

أكتب حرف (م).



الْمِقْنُ

نَوَاتِحُ التَّعَلُّمِ

- ★ LNG.01.1.1.XX.001 يطوّر وعياً بأنماطِ التَّنْغِيمِ عندَ الاستماعِ.
- ★ LNG.01.1.1.XX.002 يستمعُ ويحدّدُ الوَحْدَةَ الصَّوْتِيَّةَ.
- ★ LNG.01.1.2.XX.001 يستمعُ ويستجيبُ استجابةً مُناسبةً للأقرانِ والكبارِ.
- ★ LNG.01.3.1.XX.001 يعيدُ إنتاجَ لغةٍ مُنمّذجةٍ بدقّةٍ.
- ★ LNG.01.3.1.XX.002 يلفظُ كلماتٍ تعلّمها باستخدامِ التَّنْغِيمِ والنَّبْرِ الصَّحِيحَيْنِ.
- ★ LNG.01.3.3.XX.003 يجيبُ عن أسئلةٍ في موضوعاتٍ مألوفةٍ.
- ★ LNG.01.2.2.XX.002 يقرأُ الكلماتِ الأكثرَ شيوعاً.
- ★ LNG.01.4.1.XX.001 يكتبُ كتابةً صحيحةً حروفاً برسمٍ صحيحٍ متحرّكاً من اليمينِ إلى اليسارِ.

قاموسي المصوّر



الكلمات البصريّة:
عِنْدِي - عَيْنٌ - رَأْسٌ

الْمِهَنُ

أَسْتَمِعُ وَأُشِيرُ.



3



2



1



4



5



6



أَسْتَمِعُ مَرَّةً أُخْرَى وَأَرْدَدُ.

2

أُمَيِّزُ صَوْتِ (ن) فِيمَا يَأْتِي.

3



قَلْبٌ



نِسَاءٌ



نَوْمٌ

قَامُوسِي الْمُصَفَّرُ.

4

نَجْمَةٌ



نَارٌ



نَجَّارٌ



نَسَّاجٌ



5 أَلْوَنُ الرَّسُومَاتِ الَّتِي تَبْدَأُ بِحَرْفِ (ن).

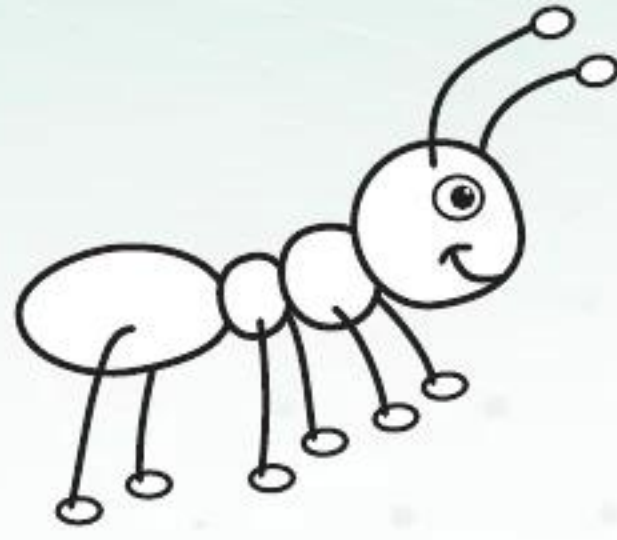

6 أَوْصِلِ النَّحْلَةَ إِلَى الْخَلِيَّةِ.

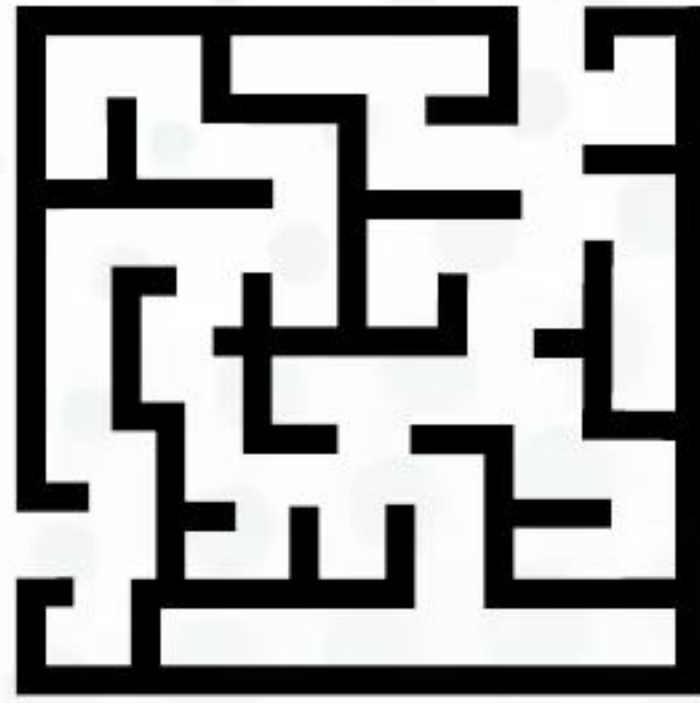

7 اَكْتُبِ الْكَلِمَاتِ عَلَى الشُّطُورِ.

أَنْتِ

أَنَا

نَحْنُ

8 اتَّبِعْ حَرْفَ (ن)، ثُمَّ اكْتُبْهُ بِنَفْسِي.



الْمِهْنُ



أَسْتَمِعُ وَأُشِيرُ.



أَسْتَمِعُ وَأَرَدُّدُ.



أُمَيِّزُ صَوْتِ (هـ) فِيمَا يَأْتِي.



قَامُوسِي الْمُصَفِّرُ.



5 أصل الهدية لهنيدي.

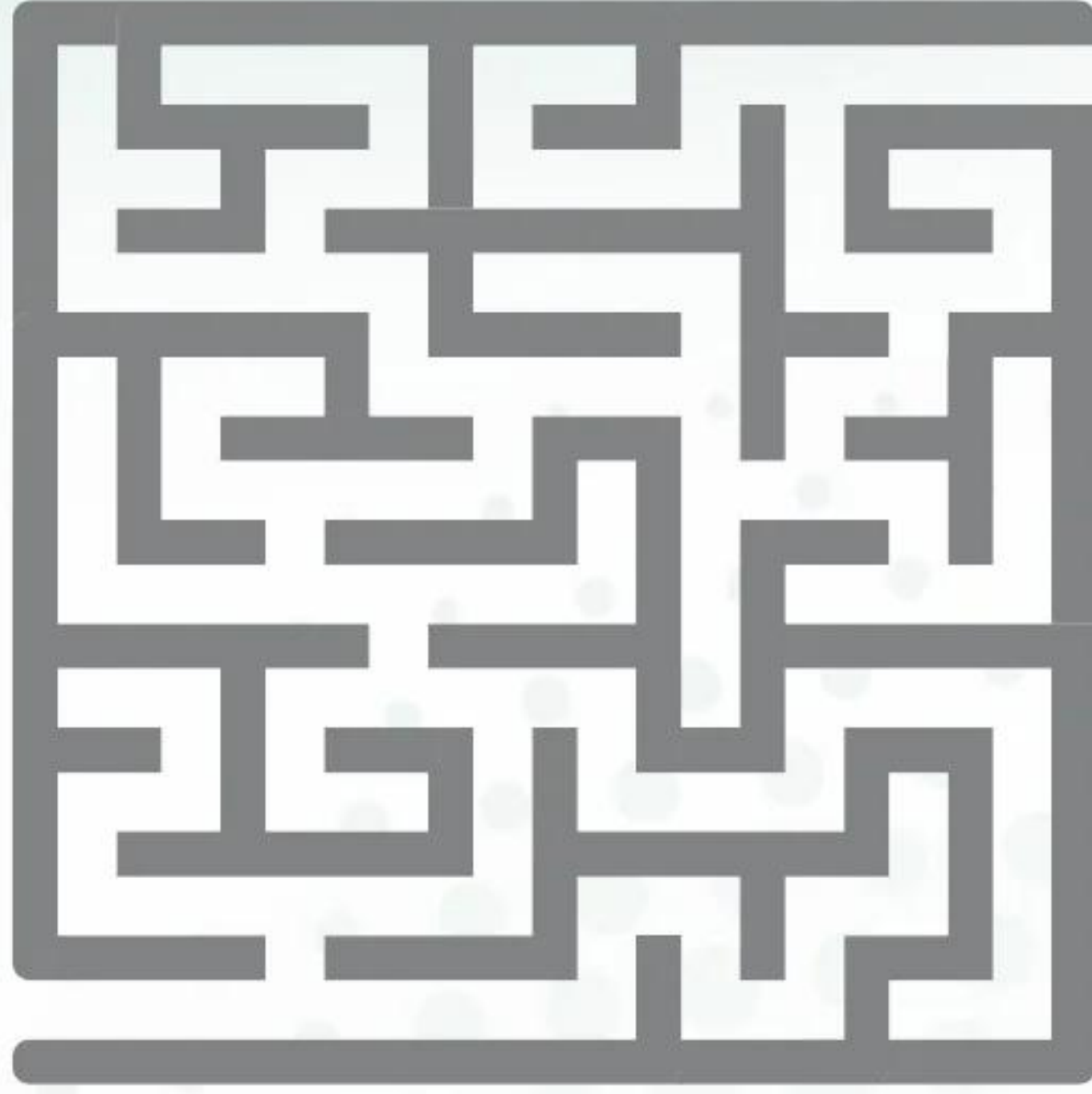

6 اقرأ الكلمات الآتية صوتياً.

هَرَم

هَتَف

هَر

7 أتبع حرف (ه)، ثم أكتبه بنفسي.



الْمِهْنُ

1 أَسْتَمِعُ وَأُشِيرُ.



وَالِدٌ وَوَالِدَةٌ



2 أَسْتَمِعُ وَأَرَدُّ.



3 أُمَيِّزُ صَوْتِ (و) فِيمَا يَأْتِي.



وَاحِدٌ

وَجْهٌ

وَرْدٌ

4 قَامُوسِي الْمُصَفِّرُ.



وَرْدَةٌ



وَجْهٌ



وَحِيدٌ



وَقُودٌ



5 ألون الرسومات التي تبدأ بحرف (و).

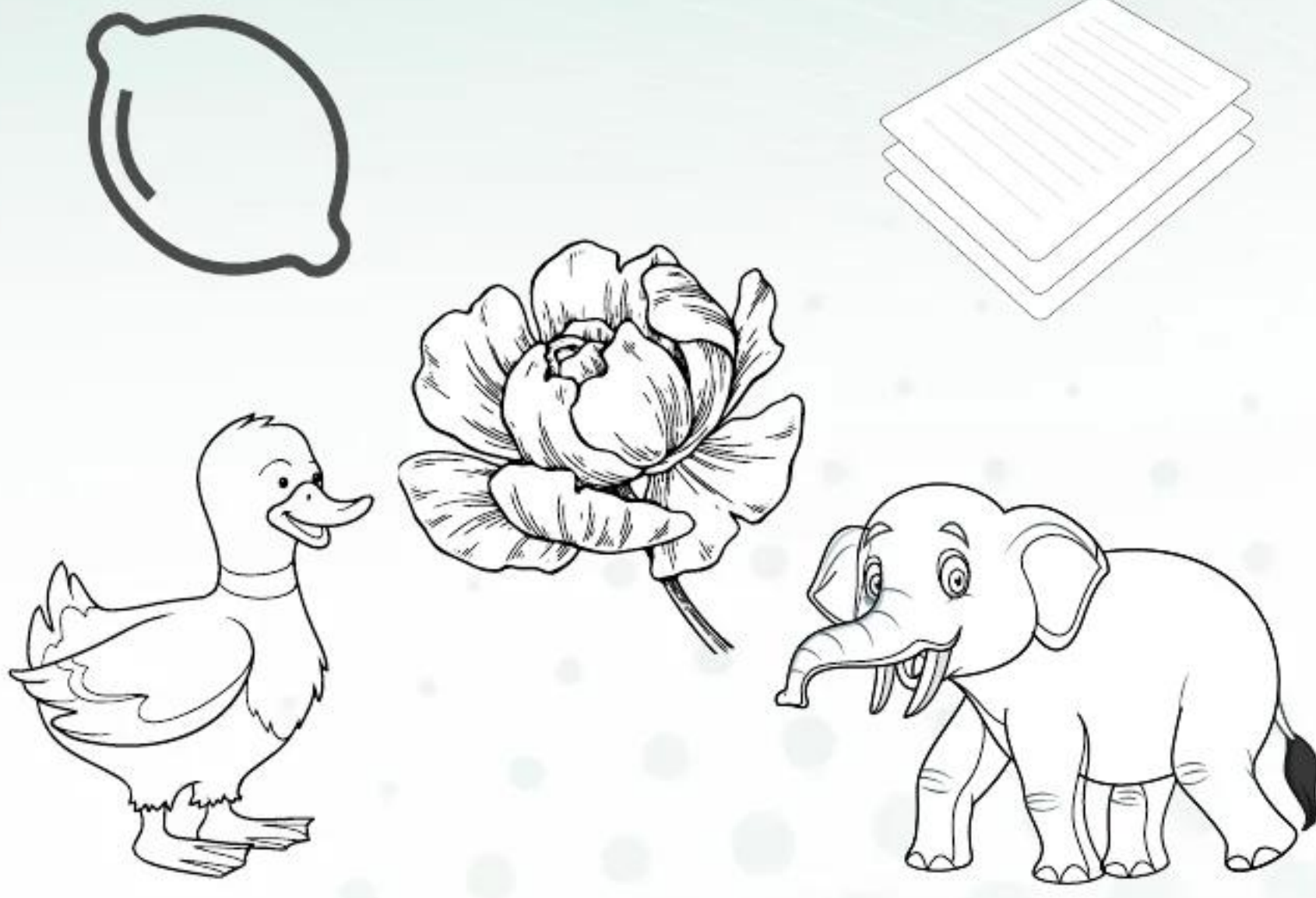

6 أصل الوجوه بكلماتها المناسبة.



وَجْهٌ حَزِينٌ

وَجْهٌ غَاضِبٌ

وَجْهٌ سَعِيدٌ

7 اتبِعْ حَرْفَ (و)، ثُمَّ اكْتُبْهُ بِنَفْسِي.

و

و

و

الْمِهْنُ

1 أَسْتَمِعُ وَأُشِيرُ.

(يَمِينُ / يَسَارُ)



2 أَسْتَمِعُ وَأُرَدِّدُ.

3 أَمِيرُ صَوْتِ (ي) فِيمَا يَأْتِي.

يَخْبُ

يَوْمُ

يَقْطِينُ

4 قَامُوسِي الْمَصْفَرُّ.



يَسَارُ



يَمِينُ



يَوْمُ



يَدٌ



5 أوصل اليمامة إلى اليقطينة.

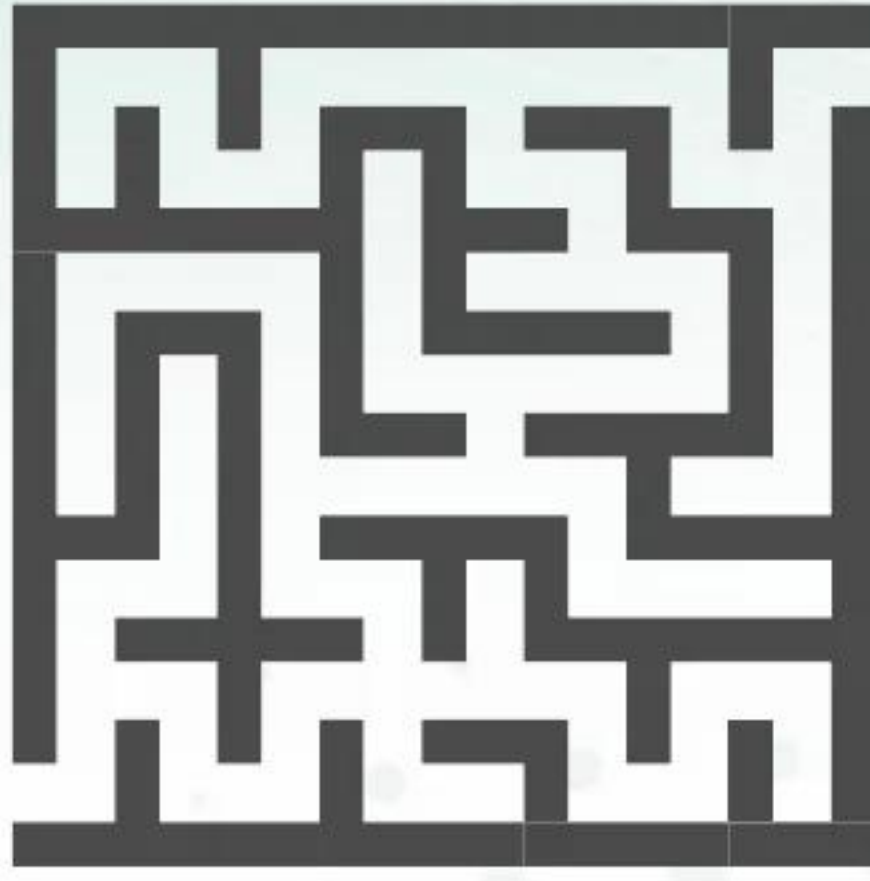

أَكْتُبُ الْقَدَدَ هُنَا.



6 أَكْتُبُ الْأَرْقَامَ عَلَى أَصَابِعِ الْيَدِ.



7 أَقْرَأُ الْكَلِمَاتِ الْآتِيَةَ.



يَشْرَحُ



يَصِيدُ



يُطْفِئُ

8 أَتَّبِعُ حَرْفَ (ي)، ثُمَّ أَكْتُبُهُ بِنَفْسِي.

ي

ي

ي

أَيَّامُ الْأُسْبُوعِ

نَوَاتِجُ التَّعَلُّمِ

- ★ LNG.01.1.1.XX.001 يَطَوَّرُ وَعِيًّا بِأَنْمَاطِ التَّنْغِيمِ عِنْدَ الاسْتِمَاعِ.
- ★ LNG.01.1.1.XX.002 يَسْتَمَعُ وَيَحَدِّدُ الْوَحْدَةَ الصَّوْتِيَّةَ.
- ★ LNG.01.1.2.XX.001 يَسْتَمَعُ وَيَسْتَجِيبُ اسْتِجَابَةً مُنَاسِبَةً لِلْأَقْرَانِ وَالْكَبَارِ.
- ★ LNG.01.3.1.XX.001 يَعِيدُ إِنتَاجَ لُغَةٍ مُنْمَدَّجَةٍ بِدَقَّةٍ.
- ★ LNG.01.3.1.XX.002 يَلْفِظُ كَلِمَاتٍ تَعَلَّمَهَا بِاسْتِخْدَامِ التَّنْغِيمِ وَالنَّبْرِ الصَّحِيحَيْنِ.
- ★ LNG.01.3.3.XX.003 يَجِيبُ عَنْ أَسْئَلَةٍ فِي مَوْضُوعَاتٍ مَأْلُوفَةٍ.
- ★ LNG.01.2.2.XX.002 يَقْرَأُ الْكَلِمَاتِ الْأَكْثَرَ شِوَعًا.
- ★ LNG.01.4.1.XX.001 يَكْتُبُ كِتَابَةً صَحِيحَةً حُرُوفًا بِرَسْمٍ صَحِيحٍ مَتَحَرِّكًا مِنَ الْيَمِينِ إِلَى الْيَسَارِ.

قاموسي المصوّر

الإثنين



الأحد



أيام



الخميس



الأربعاء



الثلاثاء



السبت



الجمعة



الكلمات البصريّة:
رَكْضَ - وَقَفَ

أيام الأسبوع

أَسْتَمِعُ وَأَشِيرُ.



أَسْتَمِعُ مَرَّةً أُخْرَى وَأَرَدُّ.



أَلْوَنُ الشَّكْلَ بِحَسَبِ مِفْتَاحِ الأَيَّامِ.



ثلاثاء

إثنين

أحد

أحد

أربعاء

خميس

خميس

خميس

خميس

أربعاء

ثلاثاء

إثنين

أحد

4 أصل الكلمات بالرسومات المناسبة.



كِتَابٌ



قَلَمٌ



مَاءٌ



مَطَرٌ

5 اكتب الحرف الناقص المناسب.



أ



أ



أ

6 أصل الجمل بالصورة المناسبة.



هَذِهِ لَكَ.

هَذِهِ لِي.



أيام الأسبوع

أَسْتَمِعُ وَأَشِيرُ.



أَرْسُمُ فِي الْمُرَبَّعَاتِ بِحَسَبِ الْكَلِمَاتِ.

2



نَجْمَةٌ

قَمَرٌ

شَمْسٌ

أَكْمِلُ الْحُرُوفَ النَّاقِصَةَ.

3

خ		ث	ب	أ
ص	س	ر	ط	
	غ	ع		ك
و		م		

4 أَبْحَثْ عَنِ الْكَلِمَاتِ فِي الشَّبَكَةِ.

4

عمودي:

قَلْبٌ

بِرٌّ

أَحَدٌ

مَجْلِسٌ

أفقي:

طَلَعٌ

أَبٌ

حُلْمٌ

سَبَتْ

			ق	
	أ	ع	ل	ط
م	ل	ح	ب	أ
ج		د		
ل			ت	س
س			ر	

5 أَعِدِّ وَأَكْتُبِ الرِّقْمَ فِي الدَّوَائِرِ.

5

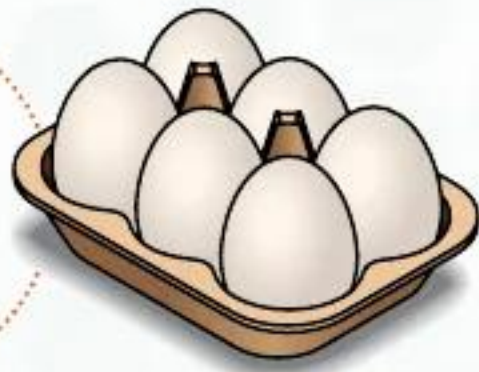

6 اتَّبِعِ الْكَلِمَاتِ الْآتِيَةَ.

6

صَبَاحٌ

خَيْرٌ

خُرٌّ

أَخِي

أَبِي

أُمِّي

أيام الأسبوع



أَسْتَمِعُ وَأُشِيرُ.

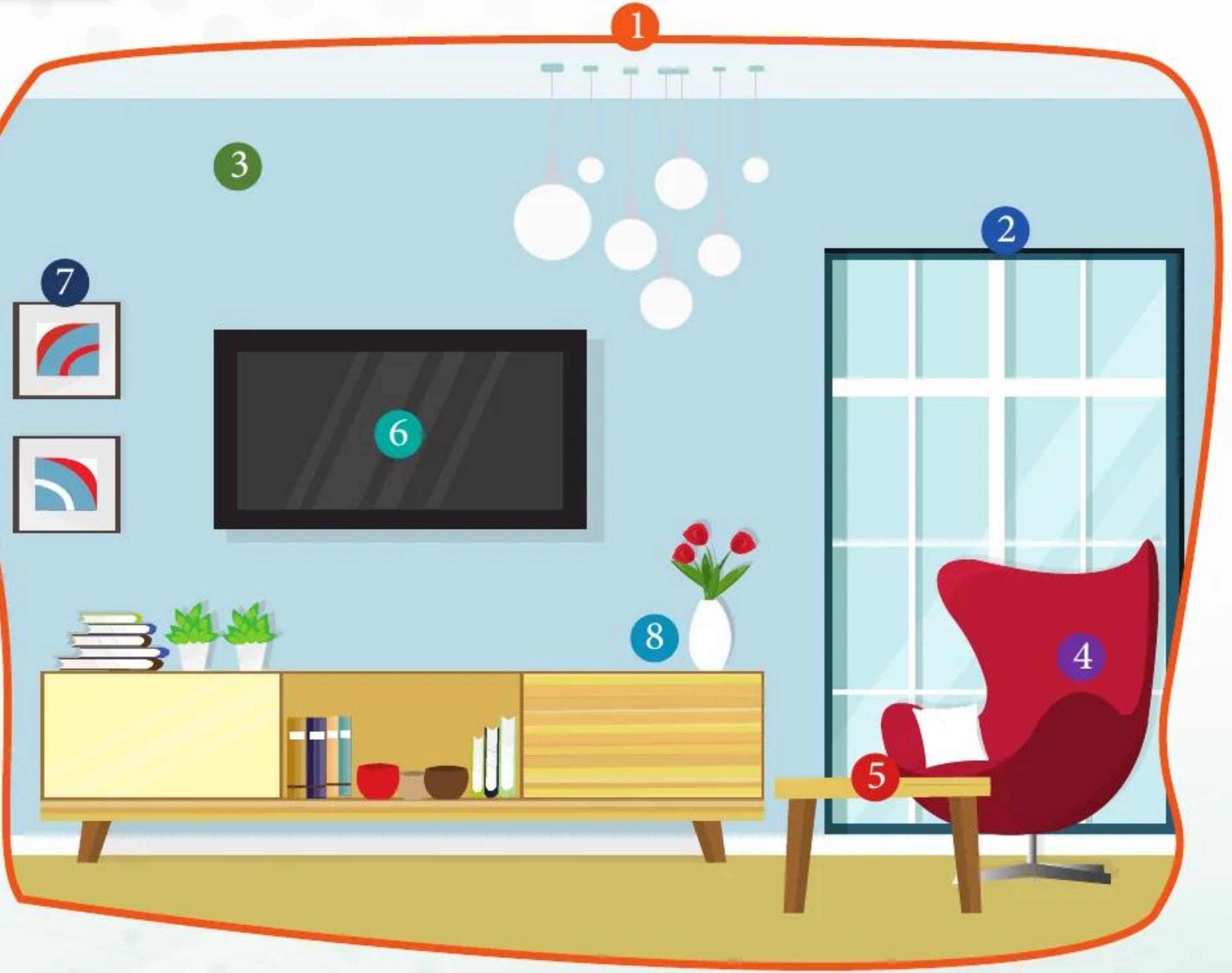

أَسْتَمِعُ وَأَرَدُّدُ.



أَنْطِقُ الْكَلِمَاتِ صَوْتِيَا.



خَسَّ

لَعِبَ

سَقَفَ

جَدَّ

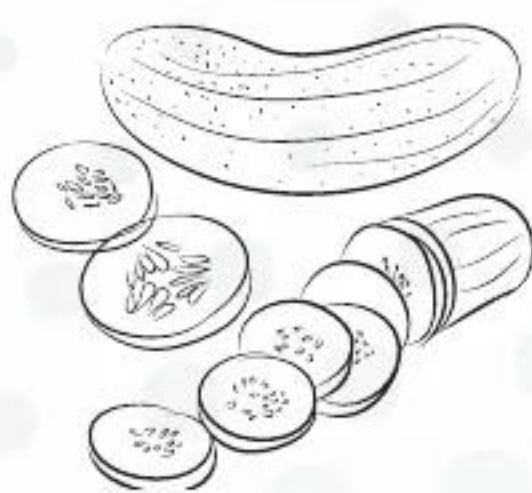
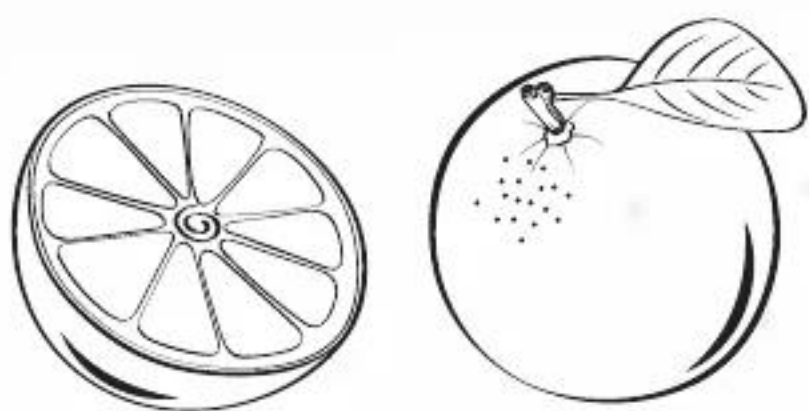

كُلُّ	هَذَا	هَذِهِ	هِيَ	تَمْ
هِيَ	لا	هُوَ	ما	هَذِهِ
هُوَ	هَذِهِ	كَيْ	هُوَ	هَذَا
هَذَا	تَمْ	هِيَ	نَعَمْ	هِيَ
كُلُّ	هُوَ	هَذِهِ	هَذِهِ	لا

ما
كَيْ
تَمْ
كُلُّ
لا
نعم

أيام الأسبوع

1 أَسْتَمِعُ لِمَعَلَمِي وَأَشِيرُ.

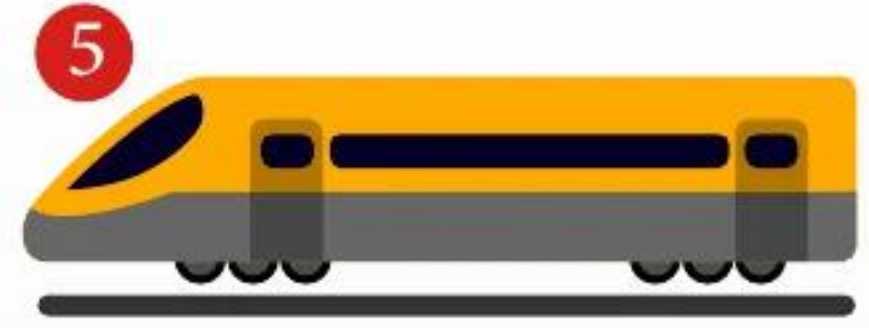
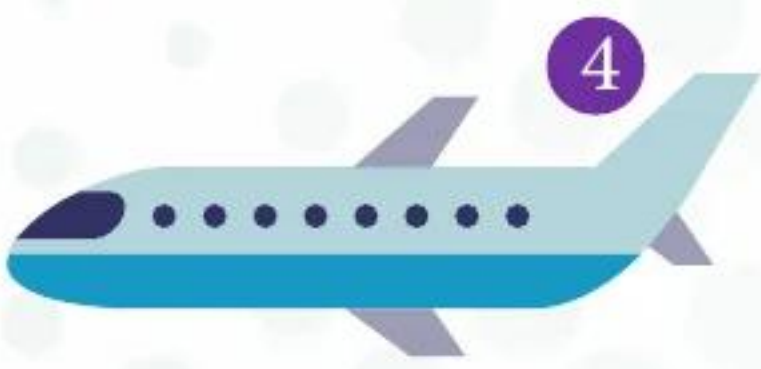
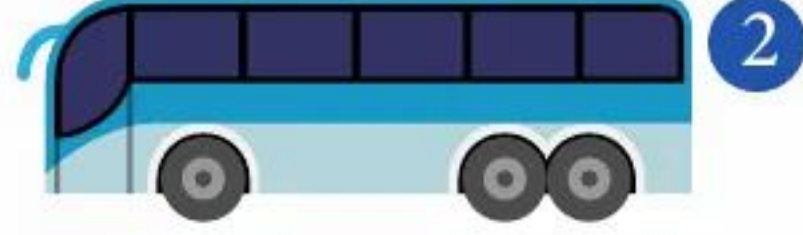

2 أَسْتَمِعُ وَأَرَدُّدُ.



3 أَصِلُ بَيْنَ الطَّرْفَيْنِ الْمُتَنَاسِبَيْنِ.



4 أرسمُ سيارَةَ والِدِي وَأَلْوَنُهَا.

4

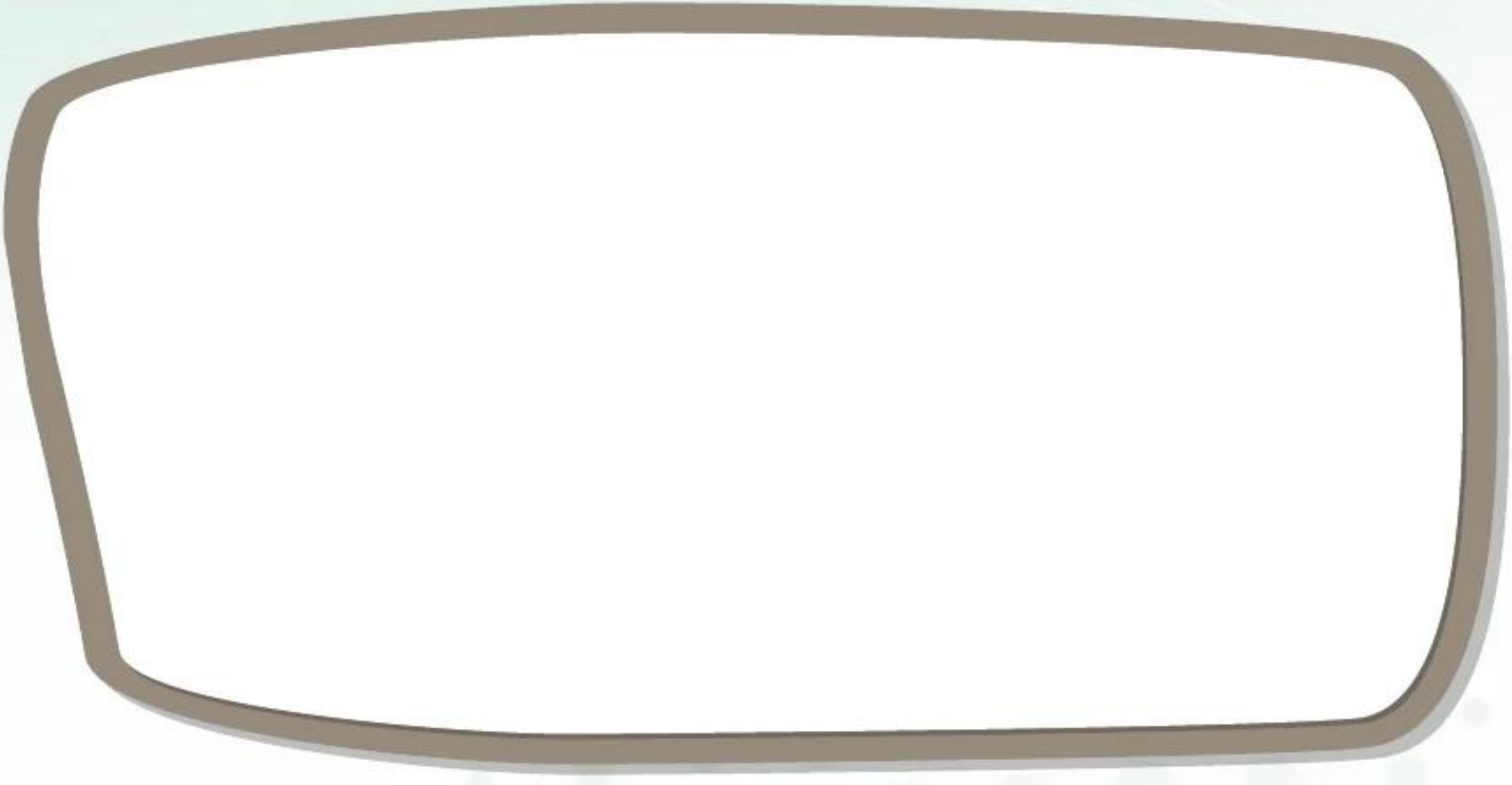

5 أساعدُ الدَّبَّ فِي الوُصُولِ لِلْكَهْفِ.

5

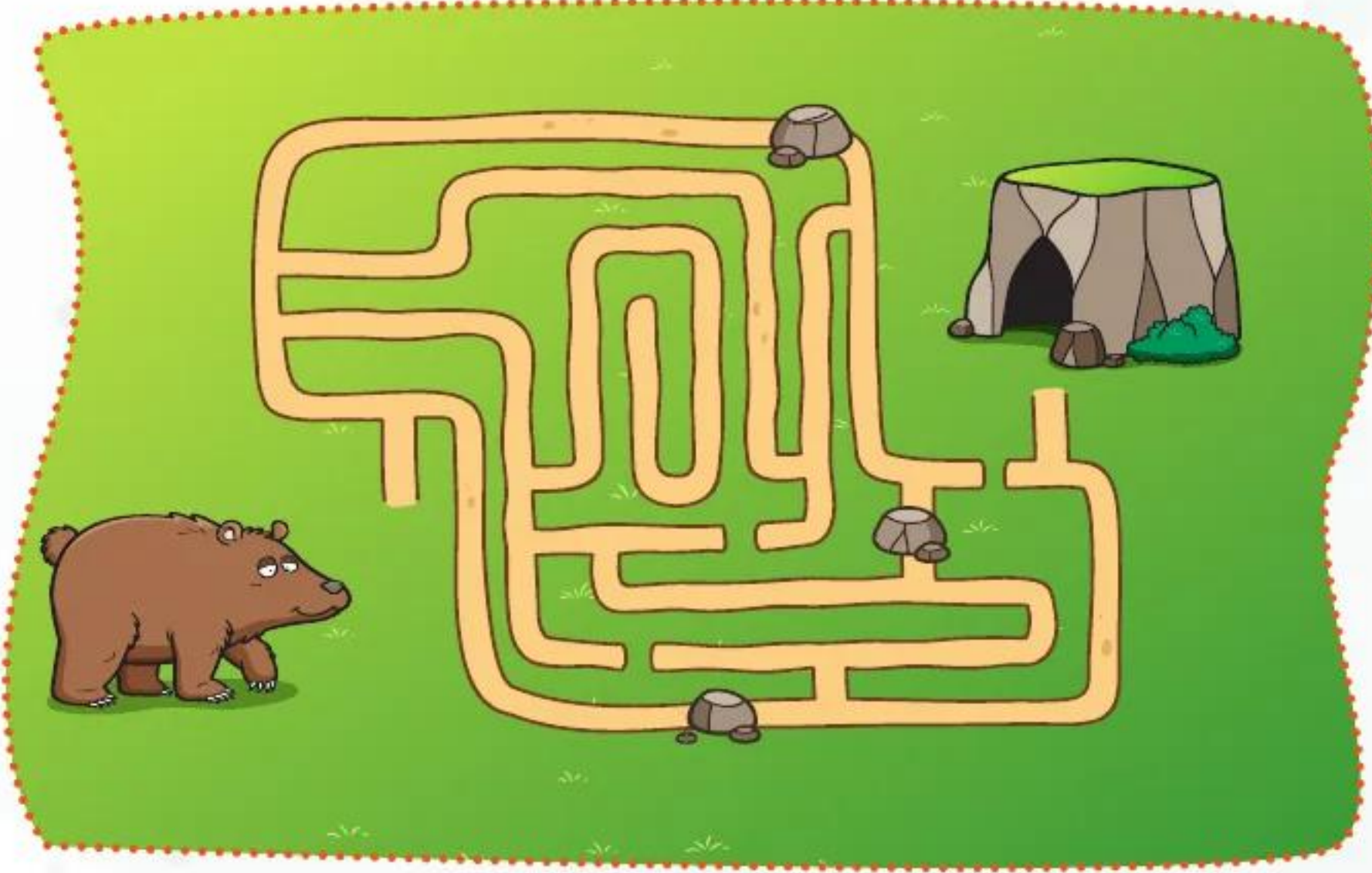

6 أَكْتُبُ اسْمِي فِي الْمُسْتَطِيلِ، ثُمَّ أَزِينُهُ.

6





تم تحميل هذا الملف من موقع منتديات صقر الجنوب

للدخول على الموقع انقر هنا

لمزيد من الملفات ابحث عن

Search

منتديات صقر الجنوب المنهاج الإماراتي



المنهاج الإماراتي



Emirati@jnob-jo.com



+962 799238559

نعمل بجد لتقديم تعليم متميز يحقق طموحات المستقبل.